

GŁOWICA A

C85A ...xP
C120A ...xP

Wysoce
elastyczne
palniki

- Duża elastyczność
- Duże możliwości regulacji
- Możliwość pracy ze wszystkimi typami kotłów pracujących w podciśnieniu
- Wiele rodzajów zastosowań cywilnych i przemysłowych

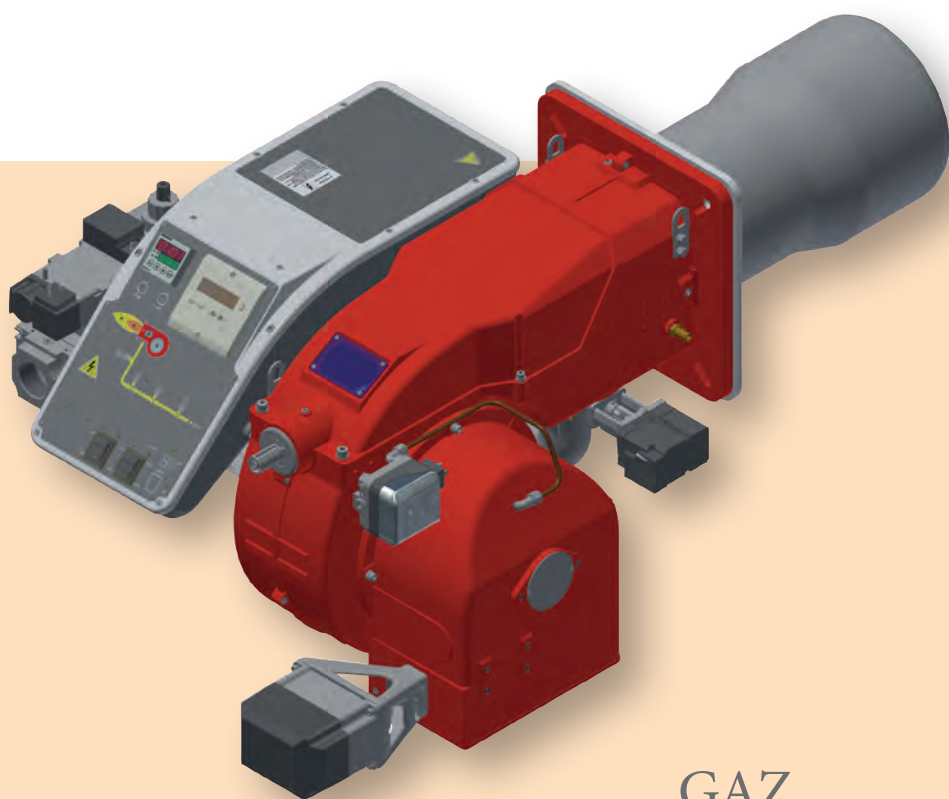

GAZ

DANE TECHNICZNE

Typ	Model	kW		Zasilanie	Silnik wentylatora kW	Rampa gazowa	Poziom hałasu dBA
		min	max				
C85A	M-.xx.xP.IT.A.0.xx	230	850	230/400 V 3N ac	1,1	1"¼ - 1"½ - 2" - DN65	< 80
C120A	M-.xx.xP.IT.A.0.xx	300	1200	230/400 V 3N ac	1,5	1"½ - 2" - DN65 - DN80	< 80

Informacje dotyczące wyboru długości rury płomieniowej można znaleźć w broszurze zawierającej informacje techniczne.

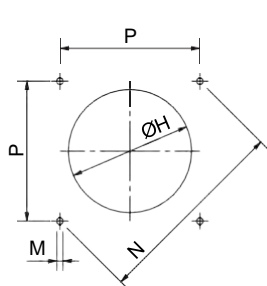
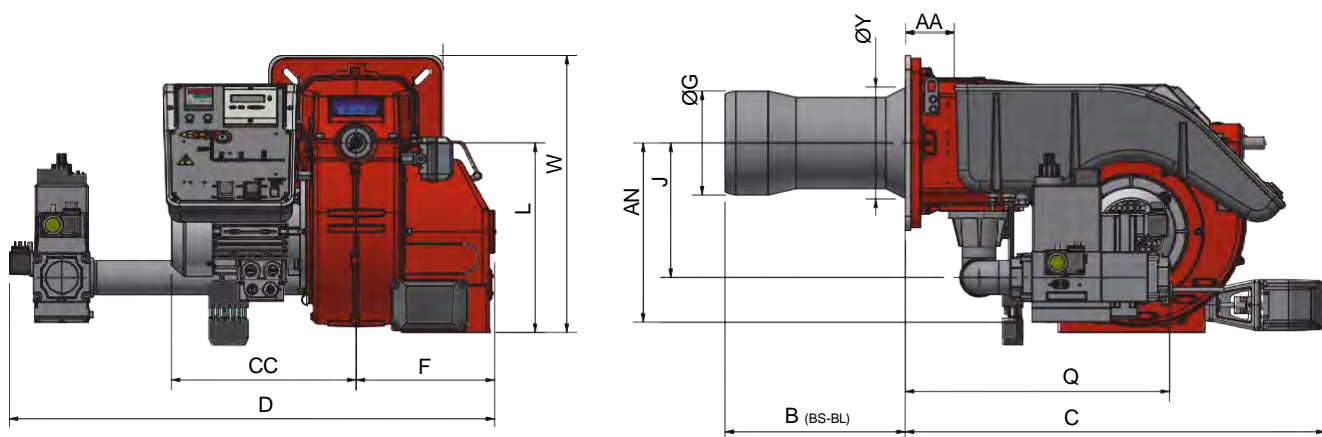

SUGEROWANE
NAWIERCENIE KOTŁA

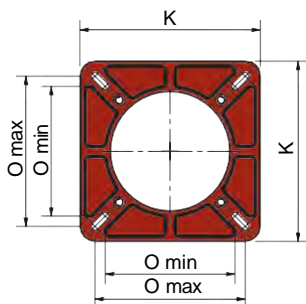

KOŁNIERZ
PALNIKA

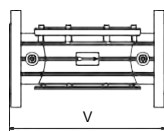

DN65 - DN80



WYMIARY TRANSPORTOWE* (mm)

Typ	l	p	h	kg
C85A	1345	835	750	60
C120A	1345	835	750	60

*WARTOŚCI PRZYBLIŻONE

WYMIARY* (mm)

Typ	Model	Wymiary gabarytowe																						
		AA	AN	B BS	B BL	C	CC	D	F	G	H	J	K	L	M	N	O min	O max	P	Q	U	V	W	Y
C85A	M-.xx.xP.IT.A.0.32	87	292	322	412	802	328	915	327	184	204	238	300	335	M10	330	216	250	233	456	531	-	490	198
C85A	M-.xx.xP.IT.A.0.40	87	317	322	412	802	328	910	327	184	204	238	300	335	M10	330	216	250	233	458	533	-	490	198
C85A	M-.xx.xP.IT.A.0.50	87	317	322	412	802	328	899	327	184	204	238	300	335	M10	330	216	250	233	469	522	-	490	198
C85A	M-.xx.xP.IT.A.0.65	87	404	322	412	802	328	935	327	184	204	287	300	335	M10	330	216	250	233	535	565	292	490	198
C120A	M-.xx.xP.IT.A.0.40	87	317	381	491	802	328	910	327	234	264	238	300	335	M10	330	216	250	233	458	533	-	490	198
C120A	M-.xx.xP.IT.A.0.50	87	317	381	491	802	328	899	327	234	264	238	300	335	M10	330	216	250	233	469	522	-	490	198
C120A	M-.xx.xP.IT.A.0.65	87	404	381	491	802	328	935	327	234	264	287	300	335	M10	330	216	250	233	535	565	292	490	198
C120A	M-.xx.xP.IT.A.0.80	87	363	381	491	802	328	935	327	234	264	284	300	335	M10	330	216	250	233	559	565	310	490	198

*WARTOŚCI PRZYBLIŻONE

Uwaga: - Wielkość rampy gazowej różni się w zależności od rozmiaru i konfiguracji.

REGULACJA MECHANICZNA

Model	Rampa gazowa	Typ regulacji
M-.AB.SP.IT.A.0.32	1"¼	AB
M-.AB.SP.IT.A.0.40	1"½	AB
M-.AB.SP.IT.A.0.50	2"	AB
M-.AB.SP.IT.A.0.65	DN65	AB
M-.AB.SP.IT.A.0.80	DN80	AB
M-.PR.SP.IT.A.0.32	1"¼	PR (*)
M-.PR.SP.IT.A.0.40	1"½	PR (*)
M-.PR.SP.IT.A.0.50	2"	PR (*)
M-.PR.SP.IT.A.0.65	DN65	PR (*)
M-.PR.SP.IT.A.0.80	DN80	PR (*)

SP = Standardowa rura płomieniowa + aluminiowy wlot powietrza (1)
 SR = Standardowa rura płomieniowa + wlot powietrza z polimeru ABS (wyciszony)

LP = Wydłużona rura płomieniowa + aluminiowy wlot powietrza LR =
 Wydłużona rura płomieniowa + wlot powietrza z polimeru ABS (wyciszony) (2)

PR = Regulacja progresywna

MD (*) = Regulacja modulacyjna

(w przypadku wersji z modulacją MD należy dodać zestaw modulacyjny; patrz lista wariantów)

Zestaw modulacyjny = zestaw do połączenia z wersjami PR progresywnymi. W wersji z modulacją MD palnik musi być wyposażony w odpowiednią sondę modulacyjną, aby uzupełnić dostawę. W przypadku palników LPG zapoznaj się z listą wariantów.

Informacje dotyczące wyboru długości rury płomieniowej można znaleźć w broszurze zawierającej informacje techniczne.

REGULACJA ELEKTRONICZNA

Model	Rampa gazowa	Typ regulacji
M-.PR.SP.IT.A.1.32 EA	1"¼	PR (*)
M-.PR.SP.IT.A.1.40.EA	1"½	PR (*)
M-.PR.SP.IT.A.1.65.EA	2"	PR (*)
M-.PR.SP.IT.A.1.50.EA	DN65	PR (*)
M-.PR.SP.IT.A.1.80 EA	DN80	PR (*)
M-.MD.SP.IT.A.1.32 ES	1"¼	MD
M-.MD.SP.IT.A.1.40.ES	1"½	MD
M-.MD.SP.IT.A.1.65.ES	2"	MD
M-.MD.SP.IT.A.1.50.ES	DN65	MD
M-.MD.SP.IT.A.1.80 ES	DN80	MD

(1) W przypadku zastosowań w piecach i bębnach obrotowych należy zapoznać się z wersją z aluminiowym wlotem powietrza (SP).

W razie jakichkolwiek pytań prosimy o kontakt z firmą Cib Unigas.

(2) W sprawie poniższych wersji prosimy o kontakt z naszymi biurami.

Produkty są zgodne z normami europejskimi EN676 i EN267 oraz następującymi dyrektywami:

DYREKTYWA GAR 2016/426/UE

Poziom emisji NOx:

- Klasa 2 (< 120 mg/kWh) podczas pracy na gazie zgodnie z normą EN676



Palniki kompatybilne również z LPG, biogazem, gazem syntezowym i gazami odlotowymi

KRZYWE POLA PRACY

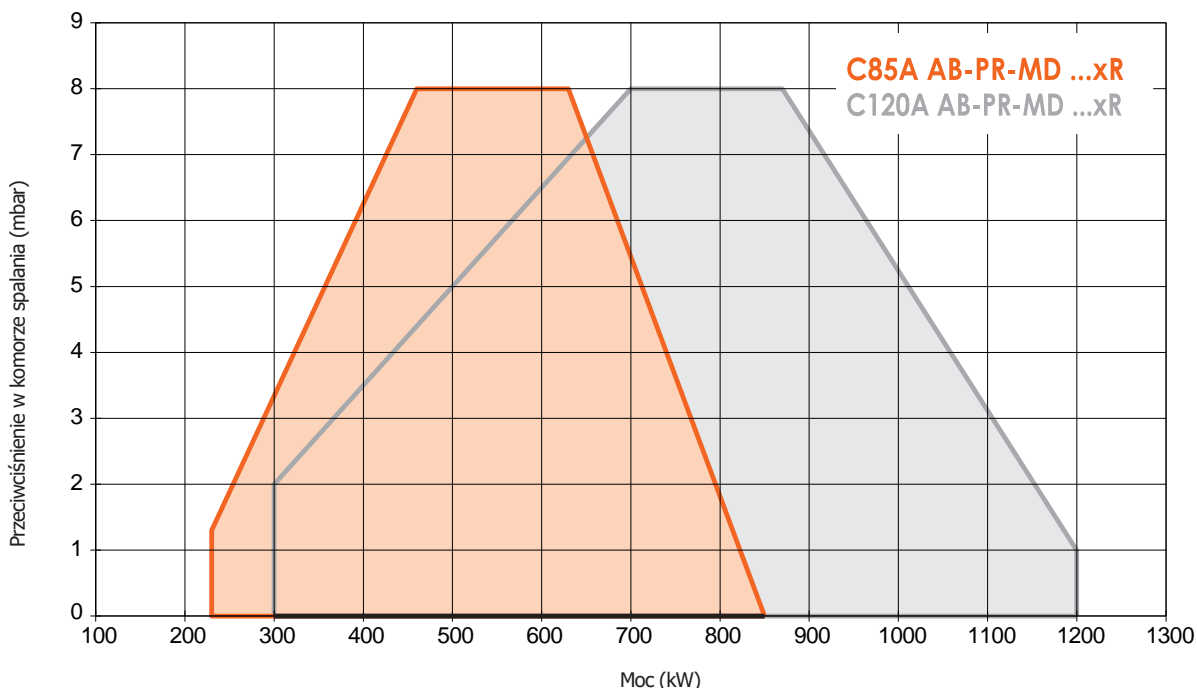

KRZYWE POLA PRACY

CIŚNIENIE GAZU W SIECI

C85A AB-PR-MD...xP

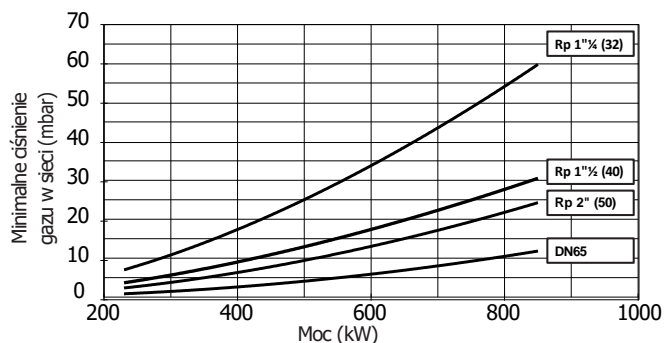
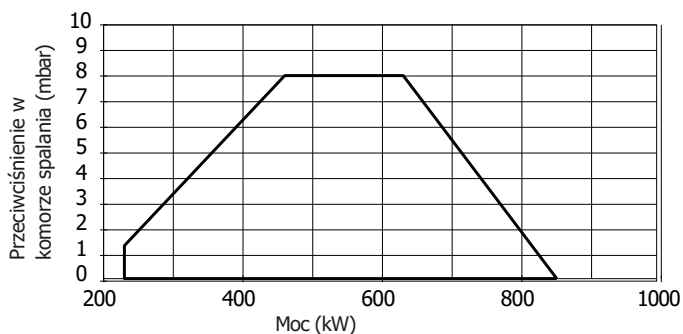

C120A AB-PR-MD...xP

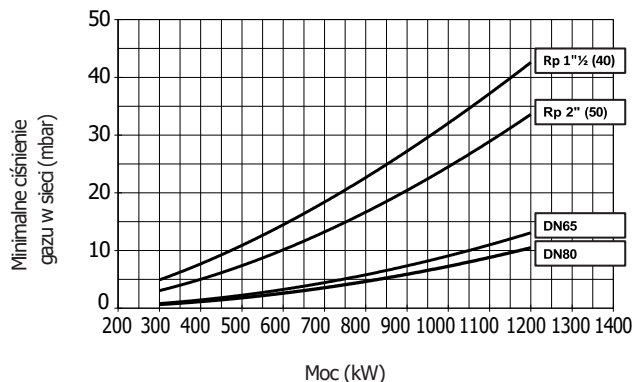
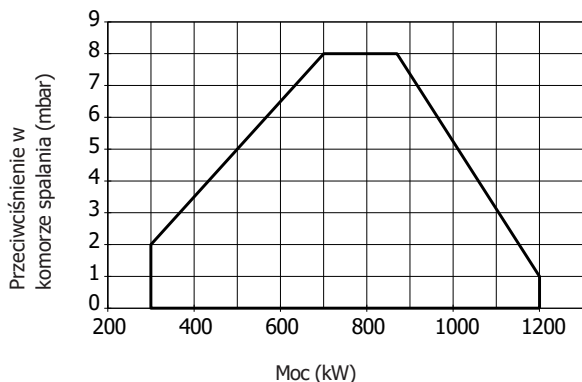

- Uwaga:
- Wartości zakresu roboczego zostały określone w oparciu o badania laboratoryjne z wykorzystaniem gazu ziemnego o niższej wartości opałowej $H_i=34,02 \text{ MJ/Stm}^3$ i gęstości $0,714 \text{ kg/Stm}^3$ (Stm^3 odnosi się do 1013 mbar i 15°C) oraz warunków otoczenia 1013 mbar i 20°C .
 - Aby poznać minimalne ciśnienie gazu w sieci, należy dodać opory kotła do wartości odczytanej na krzywej.
 - Wartości ciśnienia różnią się w zależności od konfiguracji rampy gazowej. Krzywe minimalnego ciśnienia gazu odnoszą się do ramp gazowych wyposażonych w standardowe zawory zasilające.
 - Na osi odciętej znajduje się wartość mocy, a na osi rzędnej odpowiednia wartość ciśnienia w sieci pomniejszona o ciśnienie w komorze spalania. Aby poznać minimalne ciśnienie na wlocie rampy, niezbędne do uzyskania wymaganego przepływu gazu, do wartości odczytanej na osi rzędnej należy dodać ciśnienie w komorze spalania.