

GŁOWICA A

N1060A

N1300A

Wysoce elastyczne palniki

- Duża elastyczność
- Duże możliwości regulacji
- Możliwość pracy ze wszystkimi typami kotłów pracujących w podciśnieniu
- Wiele rodzajów zastosowań cywilnych i przemysłowych

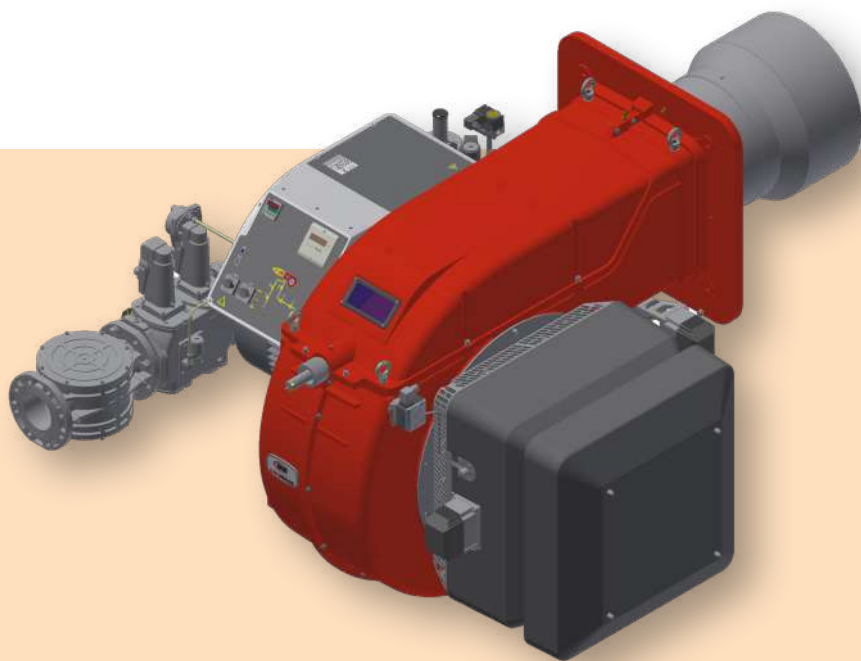

GAZ

DANE TECHNICZNE

Typ	Model	Moc kW		Zasilanie jednofazowe pomocnicze	Zasilanie trójfazowe silnika elektrycznego	Silnik wentylatora kW	Rampa gazowa	Poziom emisji hałasu dBA
		min	max					
N1060A	M-.xx.SR.IT.A.1.xxx	1.200	10.600	230 V 1N AC 50 Hz	400 V 3 AC 50 Hz	22,0	DN80 - DN100 - DN125	< 85,6
N1300A	M-.xx.SR.IT.A.1.xxx	2.000	13.000	230 V 1N AC 50 Hz	400 V 3 AC 50 Hz	30,0	DN80 - DN100 - DN125	< 85,6

Informacje dotyczące wyboru długości rury płomieniowej można znaleźć w broszurze zawierającej informacje techniczne.

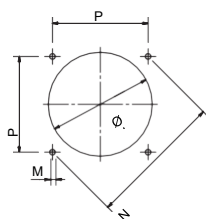
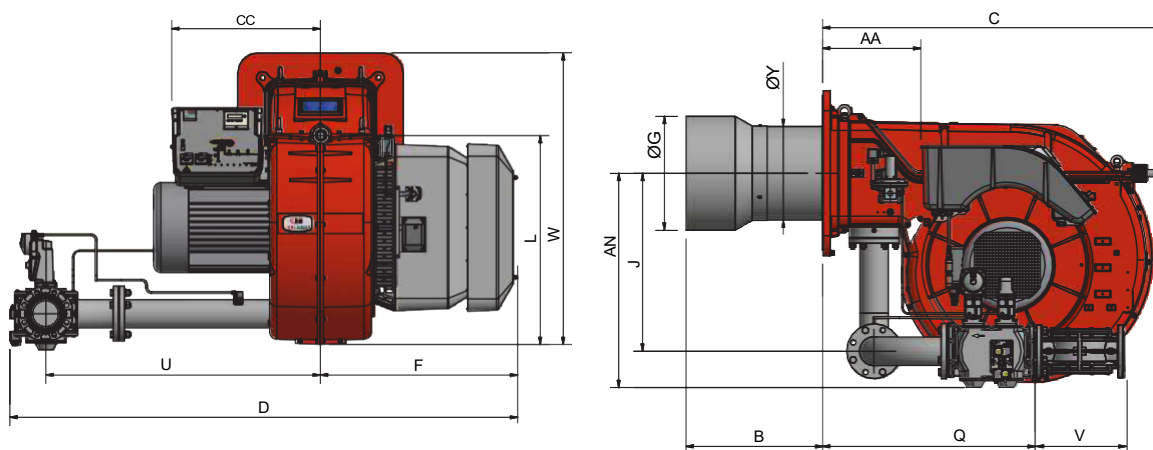

SUGEROWANE
NAWIERCENIE
OTWORÓW KOTŁA

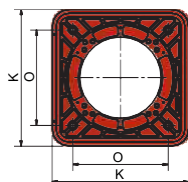

KOŁNIERZ
PALNIKA

**WYMIARY
TRANSPORTOWE***
(mm)

Typ	l	p	h	kg
N1060A	2300	1720	1410	550
N1300A	2300	1720	1410	600

*WARTOŚCI ORIENTACYJNE (W
ODNIESIENIU DO MODELU Z RAMPĄ
GAZOWĄ DN100)

WYMIARY* (mm)

Typ	Model	Wymiary gabarytowe																				
		AA	AN	B	C	CC	D	F	G	H	J	K	L	M	N	O	P	Q	U	V	W	Y
N1060A	M-.xx.SR.IT.A.1.80	390	841	542	1358	684	2002	784	454	504	709	660	831	M16	651	460	460	944	1092	310	1161	372
N1060A	M-.xx.SR.IT.A.1.100	390	854	542	1358	684	2018	784	454	504	709	660	831	M16	651	460	460	848	1092	350	1161	372
N1060A	M-.xx.SR.IT.A.1.125	390	884	542	1358	684	1972	784	454	504	709	660	831	M16	651	460	460	958	1192	478	1161	372
N1300A	M-.xx.SR.IT.A.1.80	390	841	542	1366	684	2002	784	514	564	709	660	831	M16	651	460	460	944	1092	310	1161	408
N1300A	M-.xx.SR.IT.A.1.100	390	854	542	1366	684	2018	784	514	564	709	660	831	M16	651	460	460	848	1092	350	1161	408
N1300A	M-.xx.SR.IT.A.1.125	390	884	542	1366	684	1972	784	514	564	709	660	831	M16	651	460	460	958	1192	478	1161	408

*PRZYBLIŻONE WARTOŚCI

Uwaga: - Wielkość rampy gazowej różni się w zależności od rozmiaru i konfiguracji.

REGULACJA MECHANICZNA

Model	Rampa gazowa	Typ regulacji
M-.PR.SR.IT.A.1.80	DN80	PR (*)
M-.PR.SR.IT.A.1.100	DN100	PR (*)
M-.PR.SR.IT.A.1.125	DN 125	PR (*)

REGULACJA ELEKTRONICZNA

Model	Rampa gazowa	Typ regulacji
M-.PR.SR.IT.A.1.80.EA	DN80	PR (*)
M-.PR.SR.IT.A.1.100.EA	DN100	PR (*)
M-.PR.SR.IT.A.1.125.EA	DN 125	PR (*)
M-.MD.SR.IT.A.1.80.ES	DN80	MD
M-.MD.SR.IT.A.1.100.ES	DN100	MD
M-.MD.SR.IT.A.1.125.ES	DN 125	MD

SP = Standardowa rura płomieniowa + aluminiowy wlot powietrza (1)
 SR = Standardowa rura płomieniowa + wlot powietrza z polimeru ABS (wyciszony)

LP = Wydłużona rura płomieniowa + aluminiowy wlot powietrza

LR = Wydłużona rura płomieniowa + wlot powietrza z polimeru ABS (wyciszony) (2)

PR = Regulacja progresywna

MD (*) = Regulacja modulacyjna (w przypadku wersji z modulacją MD należy dodać zestaw modulacyjny; patrz lista wariantów)

Zestaw modulacyjny = zestaw do połączenia z wersjami PR progresywnymi

W wersji z modulacją MD palnik musi być wyposażony w odpowiednią sondę modulacyjną, aby uzupełnić dostawę. W przypadku palników LPG zobacz listę wariantów

(1) W przypadku zastosowań w piecach i bębnach obrotowych należy zapoznać się z wersją z aluminiowym wlotem powietrza (SP).

W razie jakichkolwiek pytań prosimy o kontakt z firmą Cib Unigas.

(2) W sprawie poniższych wersji prosimy o kontakt z naszymi biurami.

Produkty są zgodne z normami europejskimi EN676 i EN267 oraz następującymi dyrektywami:

DYREKTYWA GAR 2016/426/EU

Poziom emisji NOx:

- Klasa 2 (<120 mg/kWh) w przypadku pracy na gazie zgodnie z normą EN676

Informacje dotyczące wyboru długości rury płomieniowej można znaleźć w broszurze zawierającej informacje techniczne.



Palniki są również kompatybilne z LPG, biogazem, gazem syntezowym, gazem odłotowym, H₂.

KRZYWE POLA PRACY

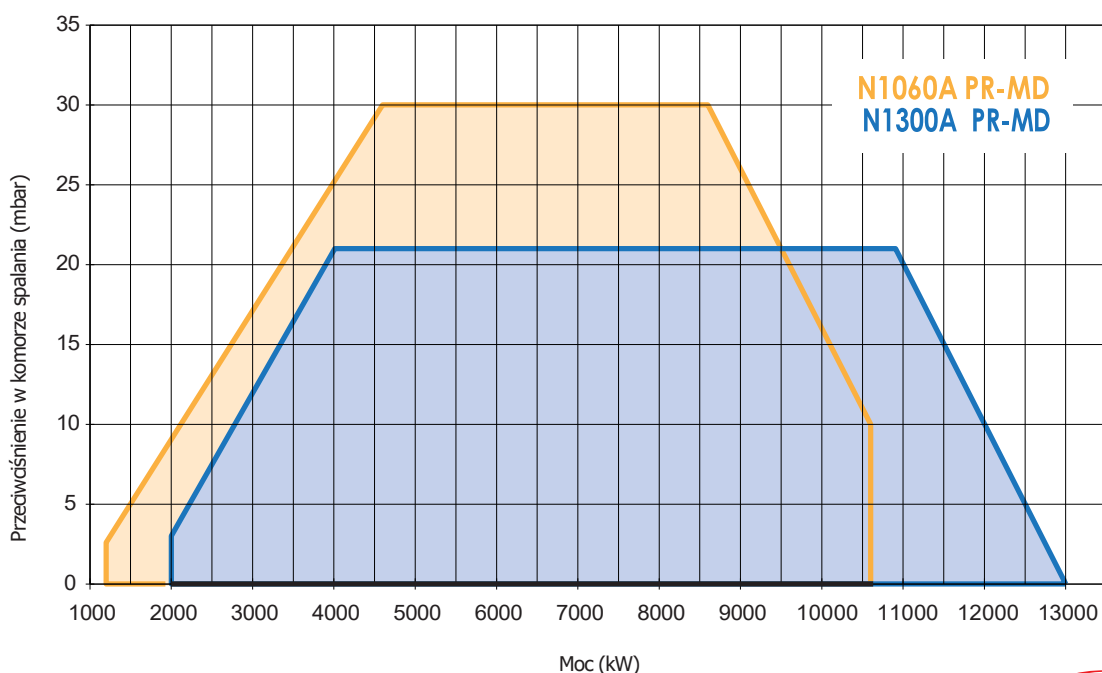

KRZYWE POLA PRACY

CIŚNIENIE GAZU W SIECI

N1060A PR-MD

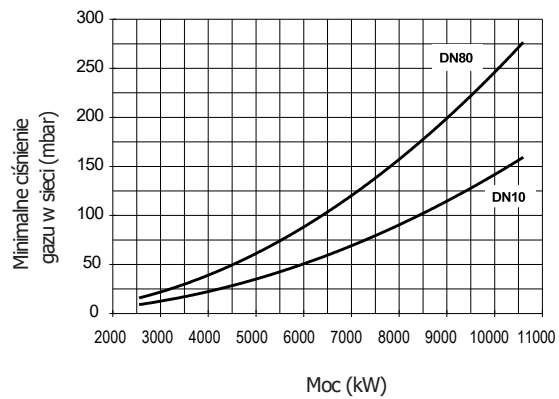
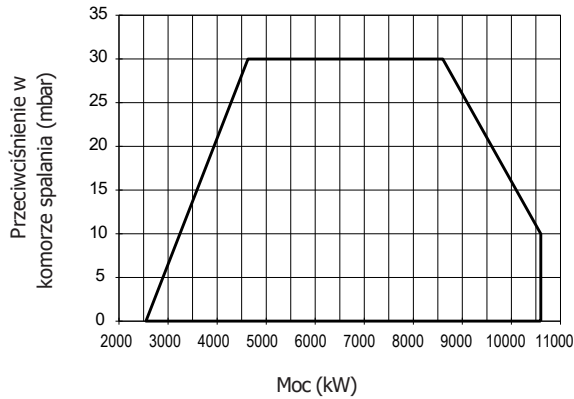

N1060A PR-MD

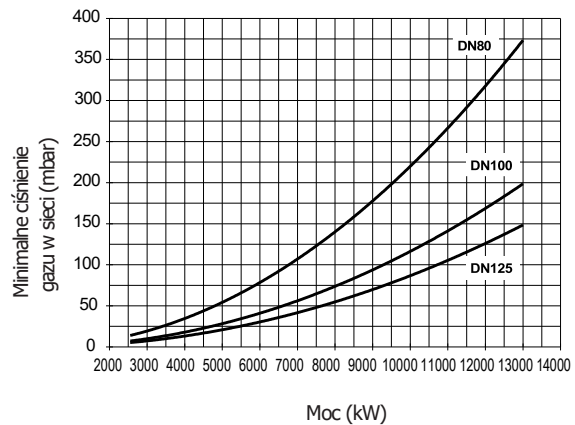
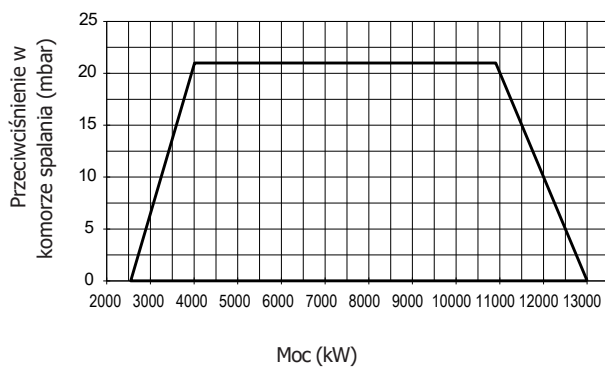

Uwaga:

- Wartości zakresu roboczego zostały określone na podstawie badań laboratoryjnych z wykorzystaniem gazu ziemnego o niższej wartości opałowej $H_i=34,02$ MJ/Stm³ i gęstości 0,714 kg/Stm³ (Stm³ odnosi się do 1013 mbar i 15°C) oraz warunków otoczenia 1013 mbar i 20°C.
- Aby poznać minimalne ciśnienie gazu w sieci, należy dodać opory kotła do wartości odczytanej na krzywej.
- Wartości ciśnienia różnią się w zależności od konfiguracji rampy gazowej. Krzywe minimalnego ciśnienia gazu odnoszą się do ramp gazowych wyposażonych w standardowe zawory zasilające.
- Na osi odciętej znajduje się wartość mocy, a na osi rzędnej odpowiednia wartość ciśnienia w sieci pomniejszona o ciśnienie w komorze spalania. Aby poznać minimalne ciśnienie na wlocie rampy, niezbędne do uzyskania wymaganego przepływu gazu, do wartości odczytanej na osi rzędnej należy dodać ciśnienie w komorze spalania.