

## GŁOWICA X

N880X  
N925X  
N1060X

# Low NOx

- Niska emisja (Klasa 3 - EN676)
- Możliwość pracy z innowacyjnymi paliwami o niskim wpływie na środowisko, takimi jak H<sub>2</sub>
- Szeroki zakres modulacji

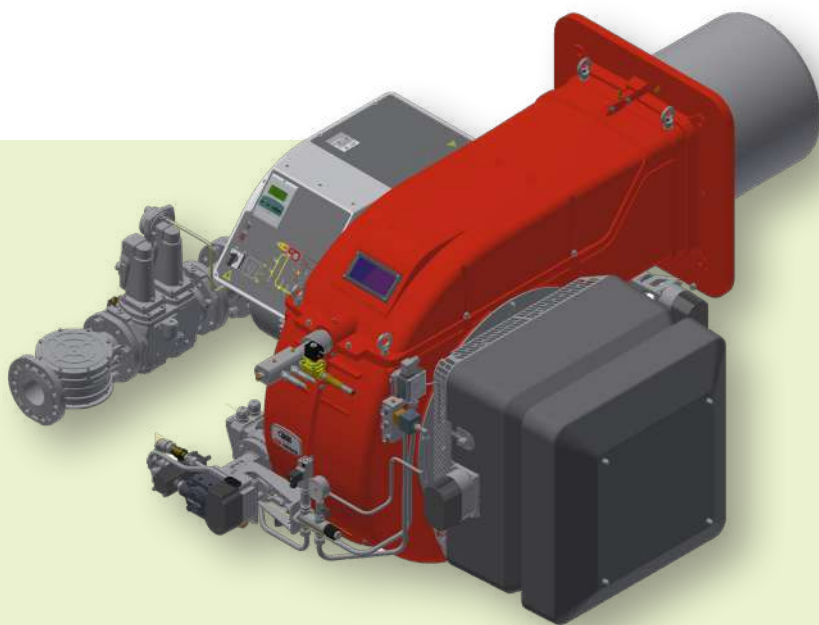

GAZ / OLEJ LEKKI

**DANE TECHNICZNE**

Typ	Model	Moc kW		Zasilanie jednofazowe pomocnicze	Zasilanie trójfazowe silnika elektrycznego	Silnik wentylat kW	Silnik pompy kW	Rampa gazowa	Poziom emisji hałasu dBA
		min	max						
<b>N880X</b>	MG.xx.xR.IT.A.1.xxx	1.500	8.800	230 V 1N AC 50 Hz	400 V 3 AC 50 Hz	18,5	3,0	DN80 - DN100 - DN125	< 82,2
<b>N925X</b>	MG.xx.xR.IT.A.1.xxx	1.300	9.250	230 V 1N AC 50 Hz	400 V 3 AC 50 Hz	22,0	3,0	DN80 - DN100 - DN125	< 85,6
<b>N1060X</b>	MG.xx.xR.IT.A.1.xxx	1.550	10.600	230 V 1N AC 50 Hz	400 V 3 AC 50 Hz	30,0	4,0	DN80 - DN100 - DN125	< 85,6

Informacje dotyczące wyboru długości rury płomieniowej można znaleźć w broszurze z informacjami technicznymi.

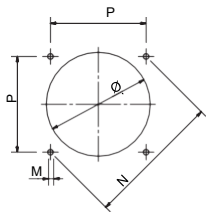
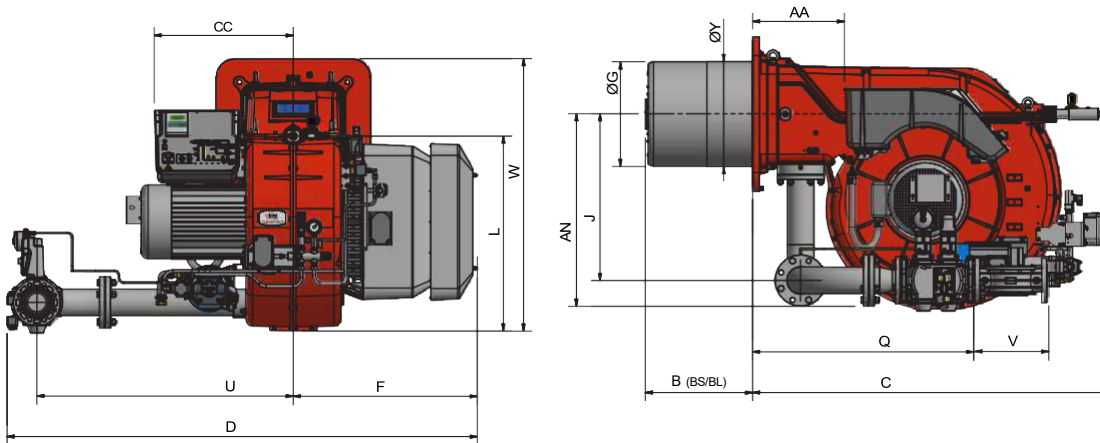

SUGEROWANE  
NAWIERCENIE KOTŁA

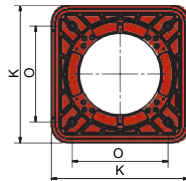

KOŁNIERZ  
PALNIKA

**WYMIARY TRANSPORTOWE\*** (mm)

Typ	l	p	h	kg
<b>K590X</b>	2300	1720	1410	700
<b>K660X</b>	2300	1720	1410	700
<b>K750X</b>	2300	1720	1410	700

\*WARTOŚCI PRZYBLIŻONE

**WYMIARY\*** (mm)

Typ	Model	Wymiary gabarytowe																					
		AA	AN	B BS BL		C	CC	D	F	G	H	J	K	L	M	N	O	P	Q	U	V	W	Y
<b>N880X</b>	MG.xx.xR.IT.A.1.80	384	841	445	545	1525	684	2002	784	446	496	709	660	831	M16	651	460	460	944	1092	310	1161	448
<b>N880X</b>	MG.xx.xR.IT.A.1.100	384	854	445	545	1525	684	2018	784	446	496	709	660	831	M16	651	460	460	848	1092	350	1161	448
<b>N880X</b>	MG.xx.xR.IT.A.1.125	384	884	445	545	1525	684	1972	784	446	496	709	660	831	M16	651	460	460	958	1192	478	1161	448
<b>N925X</b>	MG.xx.xR.IT.A.1.80	384	841	445	545	1525	684	2002	784	446	496	709	660	831	M16	651	460	460	944	1092	310	1161	448
<b>N925X</b>	MG.xx.xR.IT.A.1.100	384	854	445	545	1525	684	2018	784	446	496	709	660	831	M16	651	460	460	848	1092	350	1161	448
<b>N925X</b>	MG.xx.xR.IT.A.1.125	384	884	445	545	1525	684	1972	784	446	496	709	660	831	M16	651	460	460	958	1192	478	1161	448
<b>N1060X</b>	MG.xx.xR.IT.A.1.80	384	841	445	545	1525	684	2002	784	489	539	709	660	831	M16	651	460	460	944	1092	310	1161	399
<b>N1060X</b>	MG.xx.xR.IT.A.1.100	384	854	445	545	1525	684	2018	784	489	539	709	660	831	M16	651	460	460	848	1092	350	1161	399
<b>N1060X</b>	MG.xx.xR.IT.A.1.125	384	884	445	545	1525	684	1972	784	489	539	709	660	831	M16	651	460	460	958	1192	478	1161	399

\*WARTOŚCI PRZYBLIŻONE

Uwaga: - Wielkość rampy gazowej różni się w zależności od rozmiaru i konfiguracji.

## REGULACJA ELEKTRONICZNA

Model	Rampa gazowa	Typ regulacji
MG.PR.SR.IT.A.1.80.EC	DN80	PR (*)
MG.PR.SR.IT.A.1.100.EC	DN100	PR (*)
MG.PR.SR.IT.A.1.125.EC	DN125	PR (*)
MG.MD.SR.IT.A.1.80.ES	DN80	MD
MG.MD.SR.IT.A.1.100.ES	DN100	MD
MG.MD.SR.IT.A.1.125.ES	DN125	MD

SP = Standardowa rura płomieniowa + aluminiowy wlot powietrza (1) SR = Standardowa rura płomieniowa + wlot powietrza z polimeru ABS (wyciszony)

LP = Wydłużona rura płomieniowa + aluminiowy wlot powietrza

LR = Wydłużona rura płomieniowa + wlot powietrza z polimeru ABS (wyciszony) (2)

PR = Regulacja progresywna

MD (\*) = Regulacja modulacyjna (w przypadku wersji z modulacją MD należy dodać zestaw modulacyjny; patrz lista wariantów)

Zestaw modulacyjny = zestaw do połączenia z wersjami PR progresywnymi

W wersji z modulacją MD palnik musi być wyposażony w odpowiednią sondę modulacyjną, aby uzupełnić dostawę. W przypadku palników LPG zobacz listę wariantów.

(1) W przypadku zastosowań w piecach i bębnach obrotowych należy zapoznać się z wersją z aluminiowym wlotem powietrza (SP). W razie jakichkolwiek pytań prosimy o kontakt z firmą Cib Unigas.

(2) W sprawie poniższych wersji prosimy o kontakt z naszymi biurami.

Produkty są zgodne z normami europejskimi EN676 i EN267 oraz następującymi dyrektywami:

DYREKTYWA GAR 2016/426/UE

DYREKTYWA Niskonapięciowa 2014/35/UE

DYREKTYWA Kompatybilność elektromagnetyczna 2014/30/UE

DYREKTYWA Maszynowa 2006/42/CE

Poziom emisji NOx:

- Klasa 3 (<80 mg/kWh) w przypadku pracy na gazie zgodnie z normą EN676

- Klasa 2 (< 185 mg/kWh) w przypadku pracy na oleju lekkim zgodnie z normą EN267

Informacje dotyczące wyboru długości rury płomieniowej można znaleźć w broszurze zawierającej informacje techniczne.



**Palniki kompatybilne również z LPG, biogazem, gazem syntezowym, gazem odłotowym, H<sub>2</sub>**

**Palniki kompatybilne również z bioolejem.**

## KRZYWE POLA PRACY

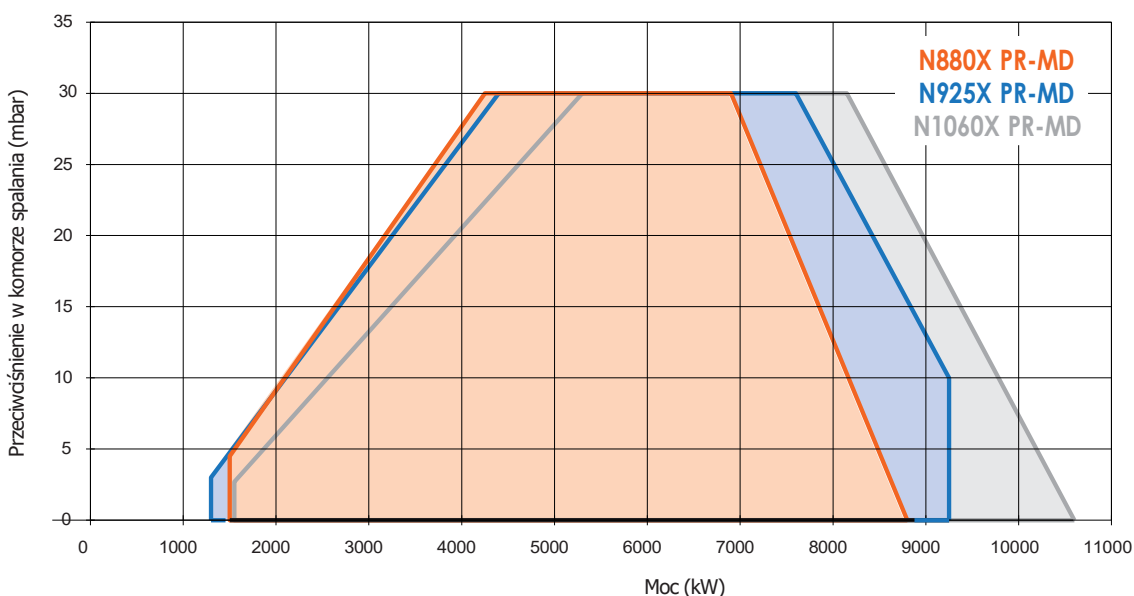

**KRZYWE POLA PRACY**

**CIŚNIENIE GAZU W SIECI**

**N880X PR-MD**

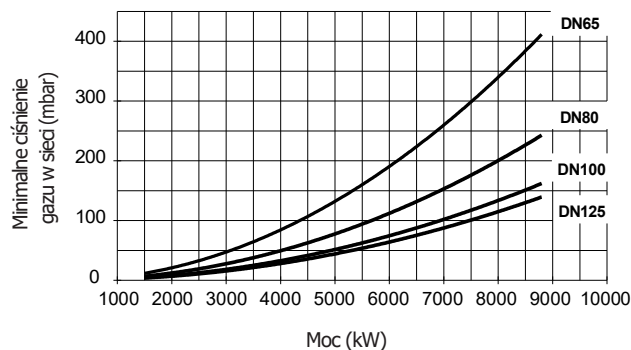
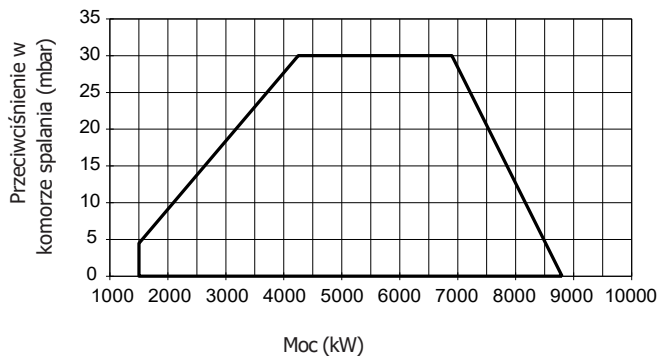

**N925X PR-MD**

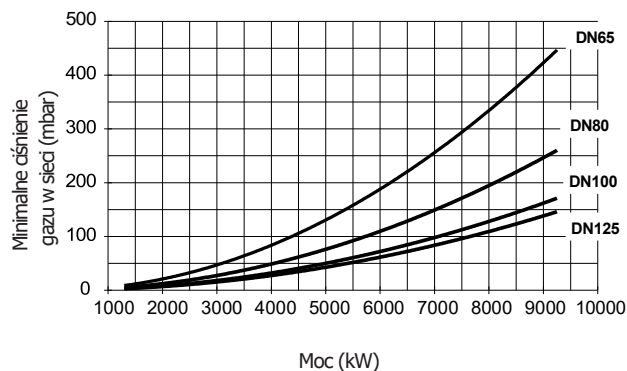
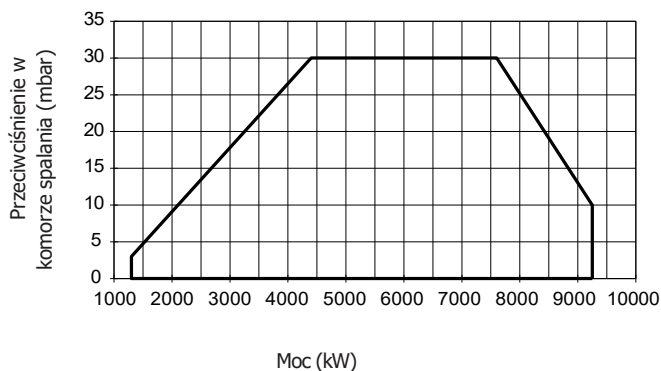

**N1060X PR-MD**

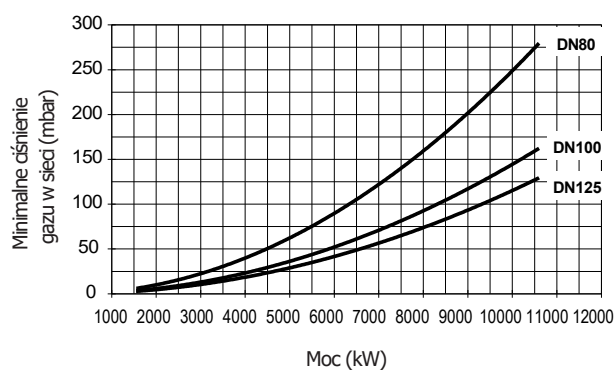
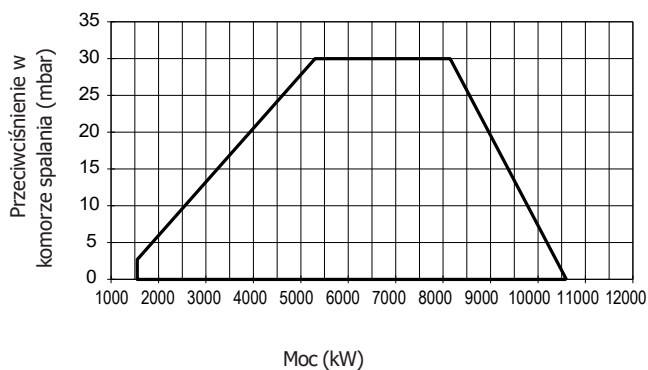

**Uwaga:**

- Wartości zakresu roboczego zostały określone na podstawie badań laboratoryjnych z wykorzystaniem gazu ziemnego o niższej wartości opałowej  $H_i=34,02$  MJ/Sm<sup>3</sup> i gęstości 0,714 kg/Sm<sup>3</sup> (Sm<sup>3</sup> odnosi się do 1013 mbar i 15°C) oraz warunków otoczenia 1013 mbar i 20°C.
- Aby poznać minimalne ciśnienie gazu w sieci, należy dodać opory kotła do wartości odczytanej na krzywej.
- Wartości ciśnienia różnią się w zależności od konfiguracji rampy gazowej. Krzywe minimalnego ciśnienia gazu odnoszą się do ramp gazowych wyposażonych w standardowe zawory zasilające.
- Na osi odciętej znajduje się wartość mocy, a na osi rzędnej odpowiednia wartość ciśnienia w sieci pomniejszona o ciśnienie w komorze spalania. Aby poznać minimalne ciśnienie na wlocie rampy, niezbędne do uzyskania wymaganego przepływu gazu, do wartości odczytanej na osi rzędnej należy dodać ciśnienie w komorze spalania.