

GŁOWICA X

Q1300X
Q1520X

Low NOx

- Niska emisja (Klasa 3 - EN676)
- Możliwość pracy z innowacyjnymi paliwami o niskim wpływie na środowisko, takimi jak H₂
- Szeroki zakres modulacji



GAZ / OLEJ LEKKI

DANE TECHNICZNE

Typ	Model	Moc kW		Zasilanie jednofazowe pomocnicze	Zasilanie trójfazowe silnika elektrycznego	Silnik wentylatora kW	Silnik pompy kW	Rampa gazowa	Poziom emisji hałasu dBA
		min	max						
Q1300X	MG.xx.x.IT.A.1.xxx.xx	1.780	13.000	230 V 1N AC 50 Hz	400 V 3 AC 50 Hz	37,0	5,5	DN80 - DN100 - DN125	92,5
Q1520X	MG.xx.x.IT.A.1.xxx.xx	2.500	15.200	230 V 1N AC 50 Hz	400 V 3 AC 50 Hz	37,0	5,5	DN80 - DN100 - DN125	92,5

Informacje dotyczące wyboru długości rury płomieniowej można znaleźć w broszurze z informacjami technicznymi.

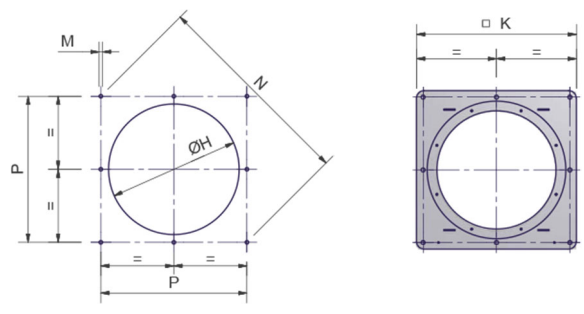
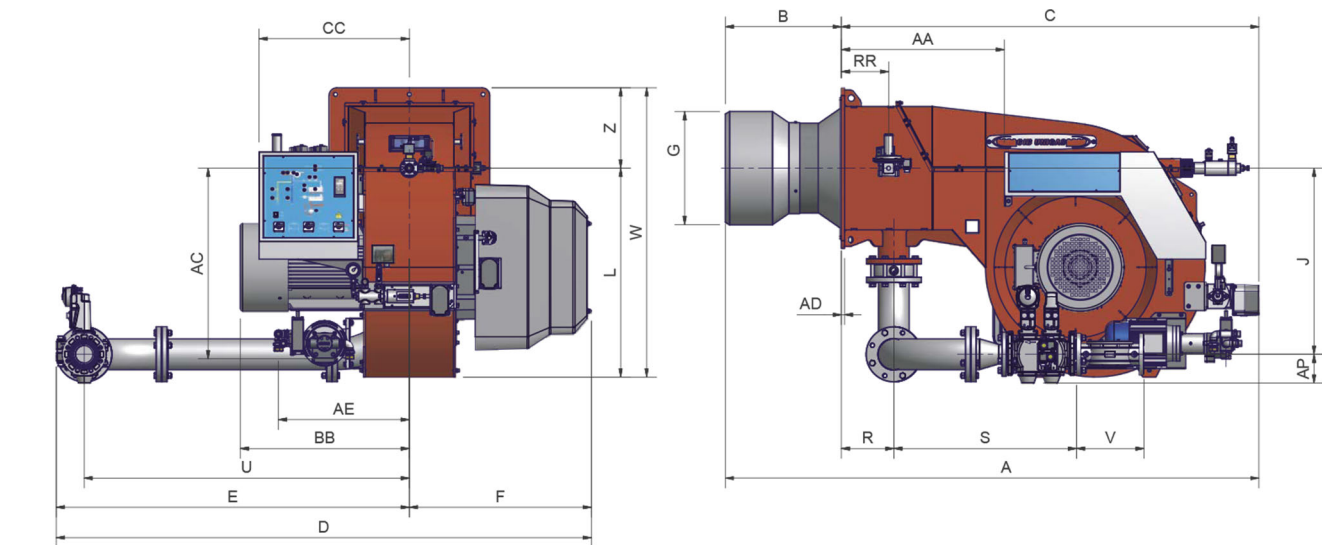

SUGEROWANE NAWIERCENIE KOTŁA

KOŁNIERZ PALNIKA

WYMIARY TRANSPORTOWE*
(mm)

Typ	l	p	h	kg
Q1300X	2.396	1.886	1.969	1.330
Q1520X	2.396	1.886	1.969	1.330

*WARTOŚCI PRZYBLIŻONE

WYMIARY* (mm)

Typ	Model	Wymiary gabarytowe																	
		AA	B BS	B BL	C	CC	D	F	G	H	J	K	L	M	N	P	U	V	W
Q1300X	MG.xx.x.IT.A.1.100.xx	751	490	640	1898	711	2294	807	545	595	709	730	365	116	148	170	1344	150	338
Q1300X	MG.xx.x.IT.A.1.125.xx	751	490	640	1898	711	2156	807	545	595	566	730	365	116	148	170	1192	180	338
Q1520X	MG.xx.x.IT.A.1.100.xx	751	490	590	1898	711	2274	787	564	624	709	730	365	116	148	170	1344	150	338
Q1520X	MG.xx.x.IT.A.1.125.xx	751	490	590	1898	711	2140	787	564	624	586	730	365	116	148	170	1192	180	338

* Wymiary BS, BL, G i H należy potwierdzić w naszym DPT. WARTOŚCI PRZYBLIŻONE

Uwaga: - Wielkość rampy gazowej różni się w zależności od rozmiaru i konfiguracji.

REGULACJA ELEKTRONICZNA

Model	Rampa gazowa	Typ regulacji
MG.PR.S.IT.A.1.80.EC	DN80	PR
MG.PR.S.IT.A.1.100.EC	DN100	PR
MG.PR.S.IT.A.1.125.EC	DN125	PR
MG.MD.S.IT.A.1.80.ES	DN80	MD
MG.MD.S.IT.A.1.100.ES	DN100	MD
MG.MD.S.IT.A.1.125.ES	DN125	MD

SP = Standardowa rura płomieniowa + aluminiowy wlot powietrza (1)
SR = Standardowa rura płomieniowa + wlot powietrza z polimeru ABS (wyciszony)

LP = Wydłużona rura płomieniowa + aluminiowy wlot powietrza

LR = Wydłużona rura płomieniowa + wlot powietrza z polimeru ABS (wyciszony) (2)

PR = Regulacja progresywna

MD (*) = Regulacja modulacyjna (w przypadku wersji z modulacją MD należy dodać zestaw modulacyjny; patrz lista wariantów)

Zestaw modulacyjny = zestaw do połączenia z wersjami PR progresywnymi

W wersji z modulacją MD palnik musi być wyposażony w odpowiednią sondę modulacyjną, aby uzupełnić dostawę. W przypadku palników LPG zobacz listę wariantów.

(1) W przypadku zastosowań w piecach i bębnach obrotowych należy zapoznać się z wersją z aluminiowym wlotem powietrza (SP). W razie jakichkolwiek pytań prosimy o kontakt z firmą Cib Unigas.

(2) W sprawie poniższych wersji prosimy o kontakt z naszymi biurami.

Produkty są zgodne z normami europejskimi EN676 i EN267 oraz następującymi dyrektywami:

DYREKTYWA GAR 2016/426/UE

DYREKTYWA Niskonapięciowa 2014/35/UE

DYREKTYWA Kompatybilność elektromagnetyczna 2014/30/UE

DYREKTYWA Maszynowa 2006/42/CE

Poziom emisji NOx:

Klasa 3 (<80 mg/kWh) w przypadku pracy na gazie zgodnie z normą EN676

Klasa 2 (< 185 mg/kWh) w przypadku pracy na oleju lekkim zgodnie z normą EN267

Informacje dotyczące wyboru długości rury płomieniowej można znaleźć w broszurze zawierającej informacje techniczne.

STALOWA RAMA NOŚNA W ZESTAWIE (wymiary na stronie 41)



Palniki kompatybilne również z LPG i H₂;
Palniki kompatybilne również z bioolejem

KRZYWE POLA PRACY

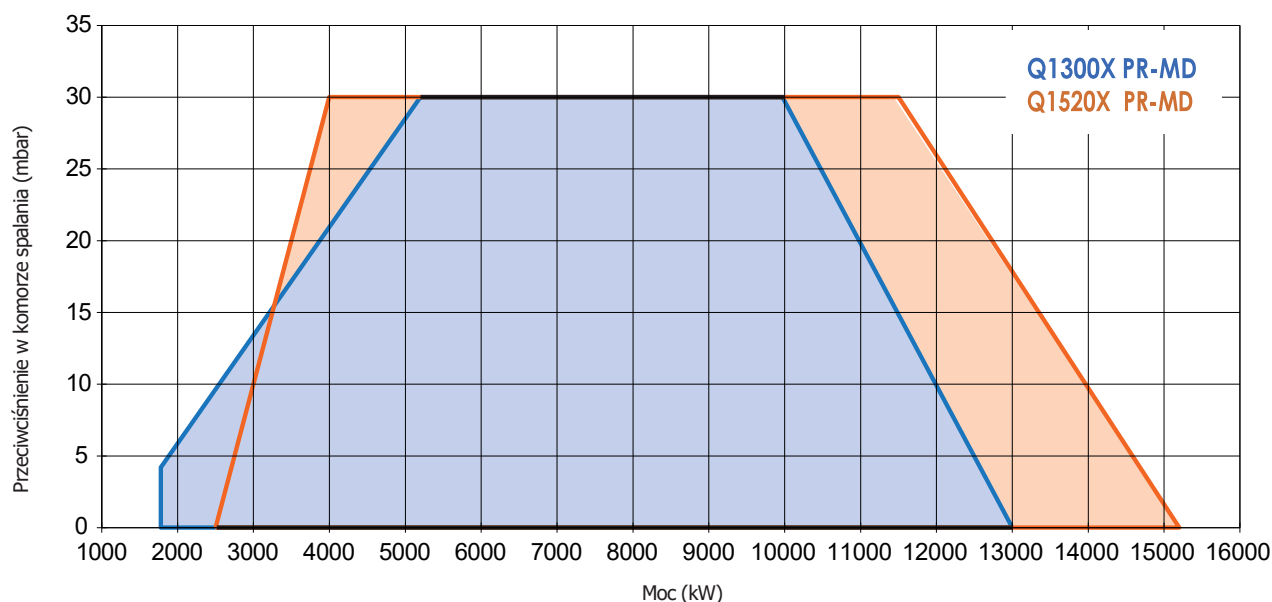

KRZYWE POLA PRACY

CIŚNIENIE GAZU W SIECI

Q1300X PR-MD

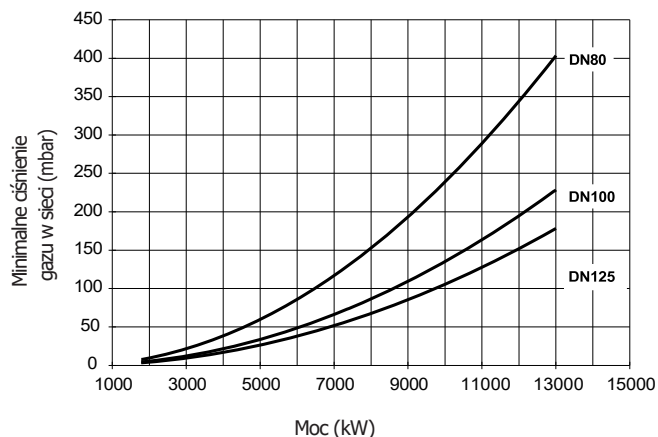
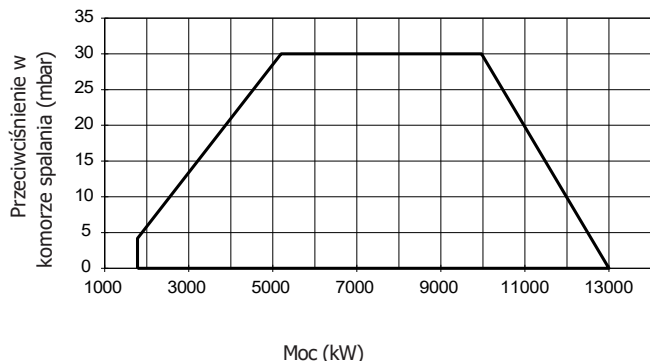

Q1520X PR-MD

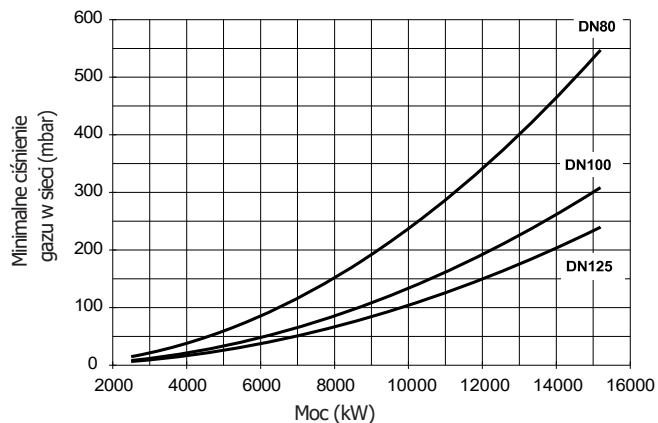
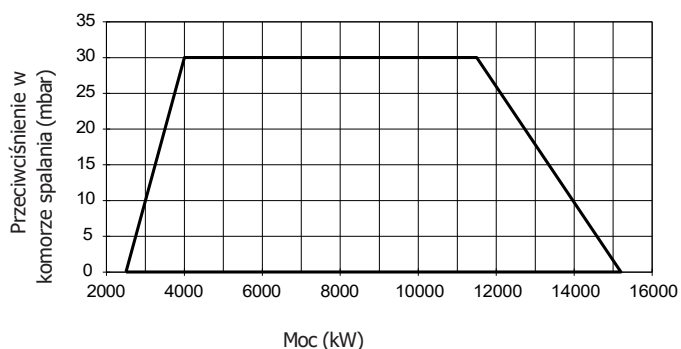

Uwaga:

- Wartości zakresu roboczego zostały określone na podstawie badań laboratoryjnych z wykorzystaniem gazu ziemnego o niższej wartości opalowej $H_i=34,02$ MJ/Sm³ i gęstości 0,714 kg/Sm³ (Sm³ odnosi się do 1013 mbar i 15°C) oraz warunków otoczenia 1013 mbar i 20°C.
- Aby poznać minimalne ciśnienie gazu w sieci, należy dodać opory kotła do wartości odczytanej na krzywej.
- Wartości ciśnienia różnią się w zależności od konfiguracji rampy gazowej. Krzywe minimalnego ciśnienia gazu odnoszą się do ramp gazowych wyposażonych w standardowe zawory zasilające.
- Na osi odciętej znajduje się wartość mocy, a na osi rzędnej odpowiednia wartość ciśnienia w sieci pomniejszona o ciśnienie w komorze spalania. Aby poznać minimalne ciśnienie na wlocie rampy, niezbędne do uzyskania wymaganego przepływu gazu, do wartości odczytanej na osi rzędnej należy dodać ciśnienie w komorze spalania.