

GŁOWICA A

Q1520A

Wysoce  
elastyczne  
palniki

- Duża elastyczność
- Duże możliwości regulacji
- Możliwość pracy ze wszystkimi typami kotłów pracujących w podciśnieniu
- Wiele rodzajów zastosowań cywilnych i przemysłowych



GAZ / OLEJ LEKKI

**DANE TECHNICZNE**

Typ	Model	Moc kW		Zasilanie jednofazowe pomocnicze	Zasilanie trójfazowe silnika elektrycznego	Silnik wentyla tora kW	Silnik pompy kW	Rampa gazowa	Poziom emisji hałasu dBA
		min	max						
Q1520A	MG.xx.S.IT.A.1.xxx.xx	2.500	15.200	230 V 1N AC 50 Hz	400 V 3 AC 50 Hz	37	5,5	DN80 - DN100 - DN125	92,5

Informacje dotyczące wyboru długości rury płomieniowej można znaleźć w broszurze z informacjami technicznymi.

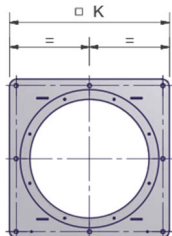
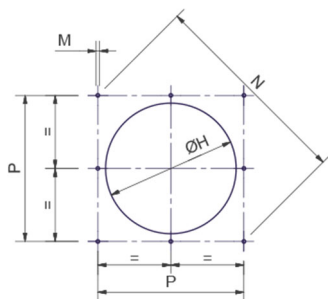
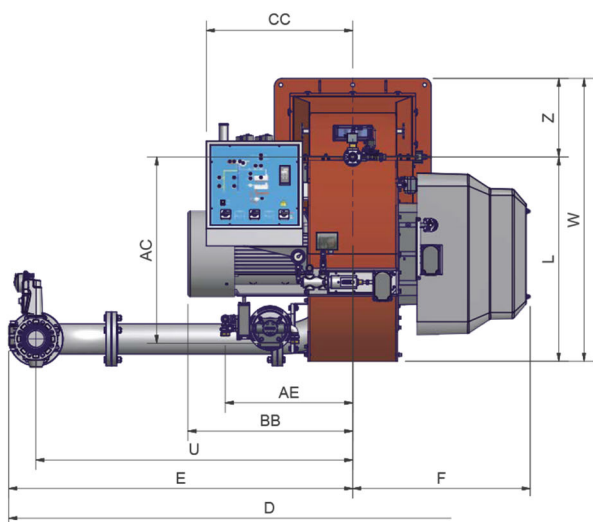

SUGEROWANE NAWIERCENIE KOTŁA

KOŁNIERZ PALNIKA

**WYMIARY TRANSPORTOWE\***  
(mm)

Typ	l	p	h	kg
Q1520A	2.396	1.886	1.969	1.330

\*PRZYBLIŻONE WARTOŚCI

**WYMIARY\* (mm)**

Typ	Model	Wymiary gabarytowe																
		A	B	C	CC	D	F	G	H	J	K	L	M	N	P	U	V	W
Q1520A	MG.xx.S.IT.A.1.80.xx	2180	517	1898	711	2111	787	548	598	845	730	965	M16	948	670	1192	310	1338
Q1520A	MG.xx.S.IT.A.1.100.xx	2180	517	1898	711	2274	787	548	598	709	730	965	M16	948	670	1344	350	1338
Q1520A	MG.xx.S.IT.A.1.125.xx	2180	517	1898	711	2140	787	548	598	666	730	965	M16	948	670	1192	480	1338

\* Wymiary B, H i G należy potwierdzić w naszym DPT. WARTOŚCI ORIENTACYJNE

Uwaga: - Wielkość rampy gazowej różni się w zależności od rozmiaru i konfiguracji.

## REGULACJA ELEKTRONICZNA

Model	Rampa gazowa	Typ regulacji
MG-.PR.S.IT.A.1.80.EC	DN80	PR
MG-.PR.S.IT.A.1.100.EC	DN100	PR
MG-.PR.S.IT.A.1.125.EC	DN 125	PR
MG-.MD.S.IT.A.1.80.ES	DN80	MD
MG-.MD.S.IT.A.1.100.ES	DN100	MD
MG-.MD.S.IT.A.1.125.ES	DN 125	MD

SP SP = Standardowa rura płomieniowa + aluminiowy wlot powietrza (1) SR = Standardowa rura płomieniowa + wlot powietrza z polimeru ABS (wyciszony)

LP = Wydłużona rura płomieniowa + aluminiowy wlot powietrza

LR = Wydłużona rura płomieniowa + wlot powietrza z polimeru ABS (wyciszony) (2)

PR = Regulacja progresywna

MD (\*) = Regulacja modulacyjna (w przypadku wersji z modulacją MD należy dodać zestaw modulacyjny; patrz lista wariantów)

Zestaw modulacyjny = zestaw do połączenia z wersjami PR progresywnymi

W wersji z modulacją MD palnik musi być wyposażony w odpowiednią sondę modulacyjną, aby uzupełnić dostawę. W przypadku palników LPG zobacz listę wariantów.

(1) W przypadku zastosowań w piecach i bębnach obrotowych należy zapoznać się z wersją z aluminiowym wlotem powietrza (SP). W razie jakichkolwiek pytań prosimy o kontakt z firmą Cib Unigas.

(2) W sprawie poniższych wersji prosimy o kontakt z naszymi biurami.

Produkty są zgodne z normami europejskimi EN676 i EN267 oraz następującymi dyrektywami:

DYREKTYWA GAR 2016/426/UE

DYREKTYWA Niskonapięciowa 2014/35/UE

DYREKTYWA Kompatybilność elektromagnetyczna 2014/30/UE

DYREKTYWA Maszynowa 2006/42/CE

Poziom emisji NOx:

- Klasa 2 (<120 mg/kWh) w przypadku pracy na gazie zgodnie z normą EN676

- Klasa 1 (< 250 mg/kWh) w przypadku pracy na oleju lekkim zgodnie z normą EN267

Informacje dotyczące wyboru długości rury płomieniowej można znaleźć w broszurze zawierającej informacje techniczne.



**Palniki są również przystosowane do pracy na LPG, biogazie, gazie syntezowym, gazach odlotowych i wodorze.**

**Palniki są również przystosowane do pracy na biooleju.**

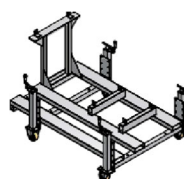

## RAMKA WSPORCZA

W zestawie (wymiary na stronie 41)

## KRZYWE POLA PRACY

## CIŚNIENIE GAZU W SIECI

Q1520A PR-MD

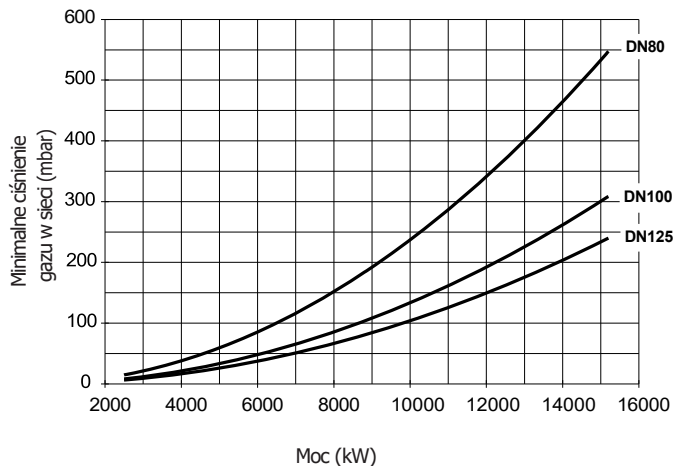
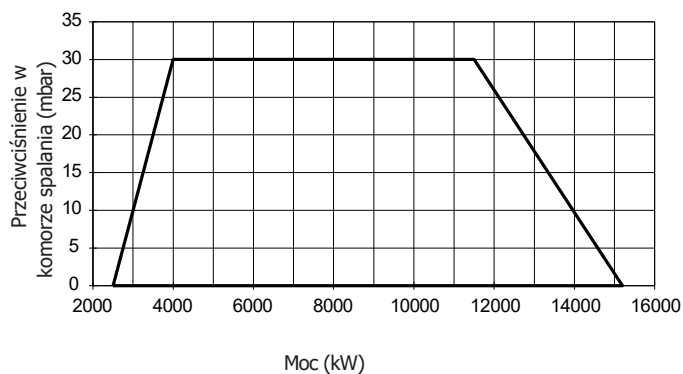

**Uwaga:**

- Wartości zakresu roboczego zostały określone na podstawie badań laboratoryjnych z wykorzystaniem gazu ziemnego o niższej wartości opalowej  $H_i=34,02$  MJ/Sm<sup>3</sup> i gęstości 0,714 kg/Sm<sup>3</sup> (Sm<sup>3</sup> odnosi się do 1013 mbar i 15°C) oraz warunków otoczenia 1013 mbar i 20°C.
- Aby poznać minimalne ciśnienie gazu w sieci, należy dodać opory kotła do wartości odczytanej na krzywej.
- Wartości ciśnienia różnią się w zależności od konfiguracji rampy gazowej. Krzywe minimalnego ciśnienia gazu odnoszą się do ramp gazowych wyposażonych w standardowe zawory zasilające.
- Na osi odciętej znajduje się wartość mocy, a na osi rzędnej odpowiednia wartość ciśnienia w sieci pomniejszona o ciśnienie w komorze spalania. Aby poznać minimalne ciśnienie na wlocie rampy, niezbędne do uzyskania wymaganego przepływu gazu, do wartości odczytanej na osi rzędnej należy dodać ciśnienie w komorze spalania.