

GŁOWICA P

Q1520P

Zastosowania przemysłowe o dużej mocy

- Dostępna również w wersji duoblok (z oddzielnym wentylatorem)
- Wysoka niezawodność i wytrzymałość w zastosowaniach przemysłowych
- Do wszystkich zastosowań specjalnych: w tym bioolejów
- Nadaje się również do paliw odpadowych/odzyskanych



OLEJ LEKKI

OLEJ CIĘŻKI

GAZ / OLEJ CIĘŻKI

DANE TECHNICZNE

Typ	Model	Moc		Zasilanie	Zasilanie	Silnik	Silnik	Poziom emisji hałasu dBA
		kW min	max	jednofazowe pomocnicze	trójfazowe silnika elekt.	wentyla kW	pompy kW	
Q1520P	G-xx.x.IT.A	2.500	15.200	230 V 1N AC 50 Hz	400 V 3 AC 50 Hz	37	5,5	92,5

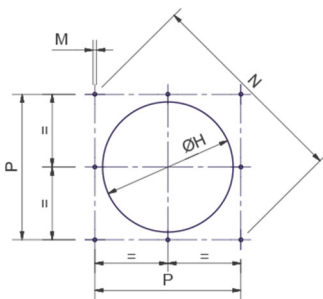
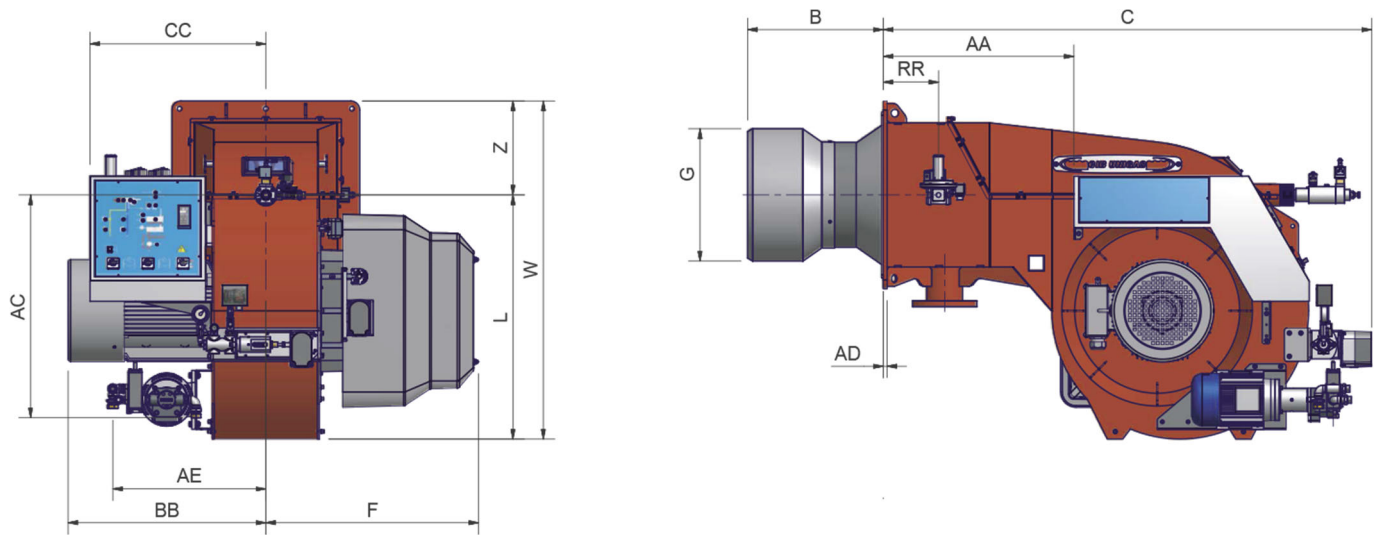

SUGEROWANE NAWIERCENIE
KOTŁA

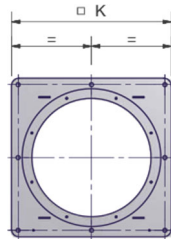

KOŁNIERZ
PALNIKA



WYMIARY
TRANSPORTOWE*
(mm)

Typ	l	p	h	kg
Q1520P	2396	1886	1969	1290

*WARTOŚCI PRZYBLIŻONE

WYMIARY* (mm)

Typ	Model	Wymiary gabarytowe													
		AA	B	C	CC	F	G	H	K	L	M	N	P	W	Z
Q1520P	G.xx.IT.A.xx	741	*	1898	735	827	*	*	730	949	M16	948	670	1314	365

* Wymiary B, H i G należy potwierdzić w naszym DPT.
WARTOŚCI ORIENTACYJNE

Uwaga: - Wielkość rampy gazowej różni się w zależności od rozmiaru i konfiguracji.

REGULACJA ELEKTRONICZNA

Model	Typ regulacji
G-.PR.S.IT.A.EA	PR
G-.MD.S.IT.A.ES	MD

SP = Standardowa rura płomieniowa + aluminiowy wlot powietrza (1)
 SR = Standardowa rura płomieniowa + wlot powietrza z polimeru ABS (wyciszony)

LP = Wydłużona rura płomieniowa + aluminiowy wlot powietrza

LR = Wydłużona rura płomieniowa + wlot powietrza z polimeru ABS (wyciszony) (2)

PR = Regulacja progresywna

MD (*) = Regulacja modulacyjna (w przypadku wersji z modulacją MD należy dodać zestaw modulacyjny; patrz lista wariantów)

Zestaw modulacyjny = zestaw do połączenia z wersjami PR progresywnymi

W wersji z modulacją MD palnik musi być wyposażony w odpowiednią sondę modulacyjną, aby uzupełnić dostawę.

(1) W przypadku zastosowań w piecach i bębnach obrotowych należy zapoznać się z wersją z aluminiowym wlotem powietrza (SP). W razie jakichkolwiek pytań prosimy o kontakt z firmą Cib Unigas.

Produkty są zgodne z normami europejskimi EN676 i EN267 oraz następującymi dyrektywami:
 DYREKTYWA Niskonapięciowa 2014/35/UE
 DYREKTYWA Kompatybilności elektromagnetycznej 2014/30/UE
 DYREKTYWA Maszynowa 2006/42/CE
 Informacje dotyczące wyboru długości rury płomieniowej można znaleźć w broszurze zawierającej informacje techniczne.

- STALOWA RAMA NOŚNA
 W ZESTAWIE (wymiary na stronie 41)



KRZYWE POLA PRACY

Q1520A PR-MD

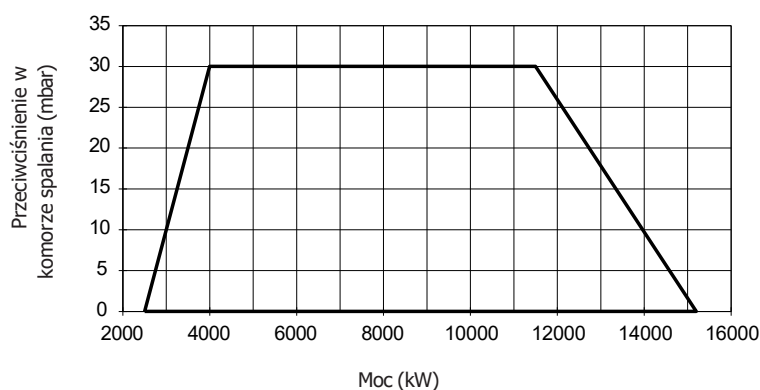

Uwaga:

- The - Wartości zakresu roboczego zostały określone na podstawie badań laboratoryjnych z wykorzystaniem gazu ziemnego o niższej wartości opałowej $H_i=34,02 \text{ MJ/Stm}^3$ i gęstości $0,714 \text{ kg/Stm}^3$ (Stm^3 odnosi się do 1013 mbar i 15°C) oraz warunków otoczenia 1013 mbar i 20°C .
- Aby poznać minimalne ciśnienie gazu w sieci, należy dodać opory kotła do wartości odczytanej na krzywej.
- Wartości ciśnienia różnią się w zależności od konfiguracji ramy gazowej. Krzywe minimalnego ciśnienia gazu odnoszą się do ramp gazowych wyposażonych w standardowe zawory zasilające.
- Na osi odciętej znajduje się wartość mocy, a na osi rzędnej odpowiednia wartość ciśnienia w sieci pomniejszona o ciśnienie w komorze spalania. Aby poznać minimalne ciśnienie na wlocie ramy, niezbędne do uzyskania wymaganego przepływu gazu, do wartości odczytanej na osi rzędnej należy dodać ciśnienie w komorze spalania..

DANE TECHNICZNE

Typ	Model	Moc kW		Zasilanie jednofazowe pomocnicze	Zasilanie trójfazowe silnika elektrycznego	Silnik wentylatora kW	Silnik pompy kW	Rezystor kW	Poziom emisji hałasu dBA
		min	max						
Q1520P	x-xx.S.IT.A	2.500	15.200	230 V 1N AC 50 Hz	400 V 3 AC 50 Hz	37	5,5	24+24	92,5

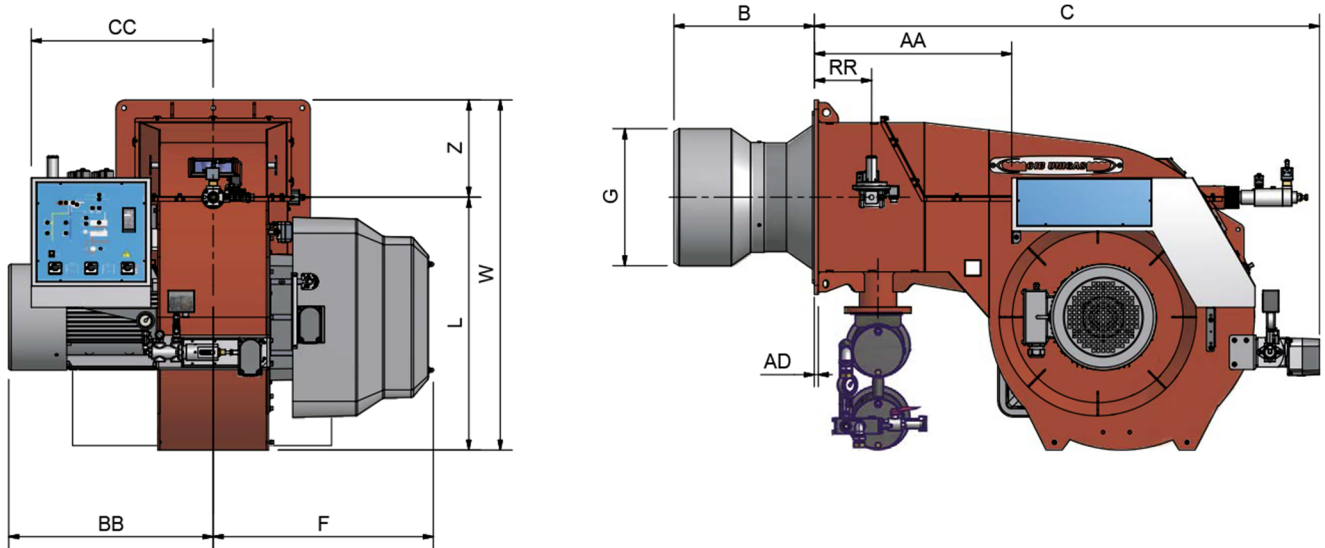

W zestawie znajduje się zestaw pompy niskociśnieniowej (pompa, silnik i filtr), ale jest on dostarczany w częściach (nie zamontowany na palniku).

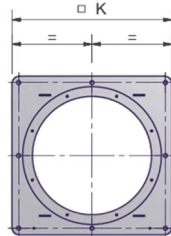
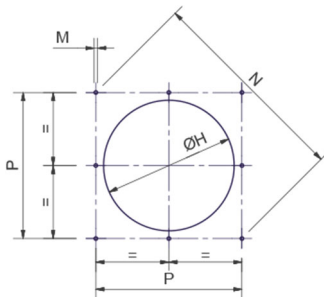

SUGEROWANE NAWIERCENIE
KOTŁA

KOŁNIERZ PALNIKA

Wiercenie otworów w
kotle należy wykonać
zgodnie z zaleceniami
dotyczącymi głowicy

WYMIARY
TRANSPORTOWE *
(mm)

Typ	l	p	h	kg
Q1520P	2.396	1.886	1.969	1.390

*WARTOŚCI PRZYBLIŻONE

WYMIARY* (mm)

Typ	Model	Wymiary gabarytowe													
		AA	B	C	CC	F	G	H	K	L	M	N	P	W	
Q1520P	x.xx.S.IT.A.xx	741	*	1898	735	827	*	*	730	949	M16	948	670	1314	

* Wymiary B, H i G należy potwierdzić w naszym DPT.
WARTOŚCI ORIENTACYJNE

Uwaga: - Wielkość rampy gazowej różni się w zależności od rozmiaru i konfiguracji.

REGULACJA ELEKTRONICZNA

Model	Typ regulacji
OLEJ CIĘŻKI 400 cSt w 50°C (50°E w 50°C)	
D-.PR.S.IT.A.EA	PR
D-.MD.S.IT.A.ES	MD

SP = Standardowa rura płomieniowa + aluminiowy wlot powietrza (1) SR = Standardowa rura płomieniowa + wlot powietrza z polimeru ABS (wyciszony)

LP = Wydłużona rura płomieniowa + aluminiowy wlot powietrza

LR = Wydłużona rura płomieniowa + wlot powietrza z polimeru ABS (wyciszony) (2)

PR = Regulacja progresywna

MD (*) = Regulacja modulacyjna (w przypadku wersji z modulacją MD należy dodać zestaw modulacyjny; patrz lista wariantów)

(2) W sprawie poniższych wersji prosimy o kontakt z naszymi biurami.

Produkty są zgodne z normami europejskimi EN676 i EN267 oraz następującymi dyrektywami:

DYREKTYWA Niskonapięciowa 2014/35/UE

DYREKTYWA Kompatybilności elektromagnetycznej 2014/30/UE

DYREKTYWA Maszynowa 2006/42/CE

Informacje dotyczące wyboru długości rury płomieniowej można znaleźć w broszurze zawierającej informacje techniczne.

• POMPA OLEJU W ODDZIELNEJ OBUDOWIE
(wymiary na stronie 41)

• STALOWA RAMA NOŚNA W ZESTAWIE
(wymiary na stronie 41)

Palniki są również kompatybilne z bioolejem

KRZYWE POLA PRACY

Q1520A PR-MD

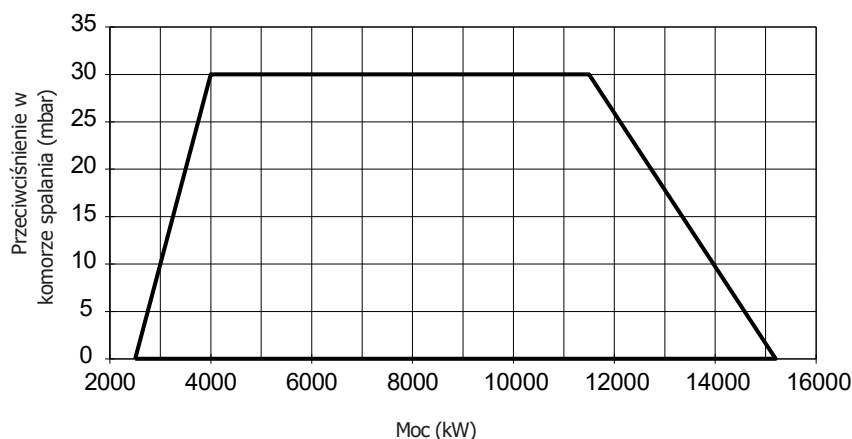

- Uwaga:**
- Wartości zakresu roboczego zostały określone na podstawie badań laboratoryjnych z wykorzystaniem gazu ziemnego o niższej wartości opalowej $H_i=34,02$ MJ/Stm³ i gęstości 0,714 kg/Stm³ (Stm³ odnosi się do 1013 mbar i 15°C) oraz warunków otoczenia 1013 mbar i 20°C.
 - Aby poznać minimalne ciśnienie gazu w sieci, należy dodać opory kotła do wartości odczytanej na krzywej.
 - Wartości ciśnienia różnią się w zależności od konfiguracji ramy gazowej. Krzywe minimalnego ciśnienia gazu odnoszą się do ramp gazowych wyposażonych w standardowe zawory zasilające.
 - Na osi odciętej znajduje się wartość mocy, a na osi rzędnej odpowiednia wartość ciśnienia w sieci pomniejszona o ciśnienie w komorze spalania. Aby poznać minimalne ciśnienie na wlocie ramy, niezbędne do uzyskania wymaganego przepływu gazu, do wartości odczytanej na osi rzędnej należy dodać ciśnienie w komorze spalania.

DANE TECHNICZNE

Typ	Model	Moc kW		Zasilanie jednofazowe pomocnicze	Zasilanie trójfazowe silnika elektrycznego	Silnik went. kW	Silnik pompy kW	Rezystor kW	Rampa gazowa	Poziom emisji hałasu dBA
		min	max							
Q1520P	MN.xx.S.IT.A.1.xxx.xx	2.500	15.200	230 V 1N AC 50 Hz	400 V 3 AC 50 Hz	37	5,5	24+24	DN80 - DN100 - DN125	92,5

Informacje dotyczące wyboru długości rury płomieniowej można znaleźć w broszurze z informacjami technicznymi.

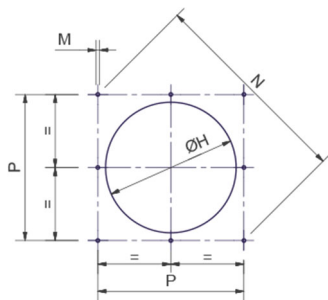
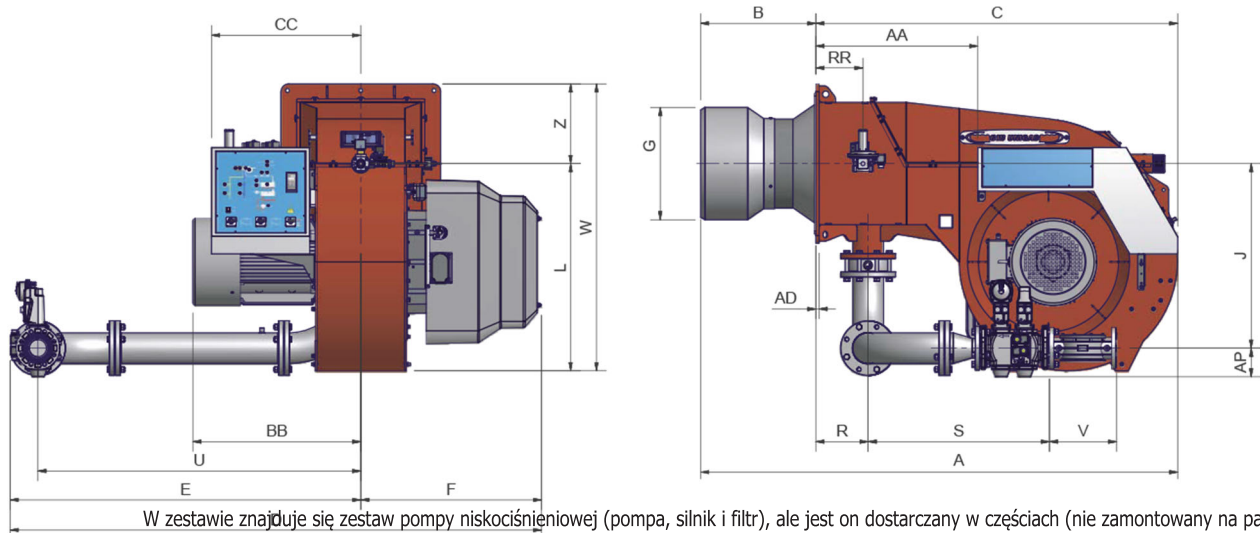

SUGEROWANE NAWIERCENIE KOTŁA

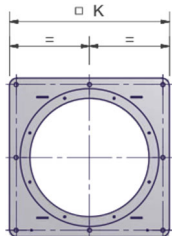

KOŁNIERZ PALNIKA

WYMIARY TRANSPORTOWE * (mm)

Typ	l	p	h	kg
	2.396	1.886	1.969	1.430

*WARTOŚCI PRZYBLIŻONE

WYMIARY* (mm)

Typ	Model	Overall dimensions																
		AA	B	C	CC	D	F	G	H	J	K	L	M	N	P	U	V	W
Q1520P	Mx.xx.S.IT.A.1.80.xx	741	*	1898	735	2431	827	*	*	845	730	949	M16	948	670	1477	310	1314
Q1520P	Mx.xx.S.IT.A.1.100.xx	741	*	1898	735	2447	827	*	*	845	730	949	M16	948	670	1477	350	1314
Q1520P	Mx.xx.S.IT.A.1.125.xx	741	*	1898	735	2465	827	*	*	845	730	949	M16	948	670	1477	480	1314

*Wymiary B, H i G należy potwierdzić na podstawie naszego rysunku technicznego. PRZYBLIŻONE WARTOŚCI

Uwaga: - Wielkość rampy gazowej różni się w zależności od rozmiaru i konfiguracji.

REGULACJA ELEKTRONICZNA

Model	Rampa gazowa	Typ regulacji
-------	--------------	---------------

OLEJ OPAŁOWY 50 cSt w 50°C (7°E w 50°C)

MD-.PR.S.IT.A.1.80.EC	DN80	PR
MD-.PR.S.IT.A.1.100.EC	DN100	PR
MD-.PR.S.IT.A.1.125.EC	DN125	PR
MD-.MD.S.IT.A.1.80.ES	DN80	MD
MD-.MD.S.IT.A.1.100.ES	DN100	MD
MD-.MD.S.IT.A.1.125.ES	DN125	MD

Produkty są zgodne z normami europejskimi EN676 i EN267 oraz następującymi dyrektywami:

DYREKTYWA GAR 2016/426/UE

DYREKTYWA Niskonapięciowa 2014/35/UE

DYREKTYWA Kompatybilność elektromagnetyczna 2014/30/UE

DYREKTYWA Maszynowa 2006/42/CE

SP = Standardowa rura płomieniowa + aluminiowy wlot powietrza (1)

SR = Standardowa rura płomieniowa + wlot powietrza z polimeru ABS (wyciszony)

LP = Wydłużona rura płomieniowa + aluminiowy wlot powietrza

LR = Wydłużona rura płomieniowa + wlot powietrza z polimeru ABS (wyciszony) (2)

PR = Regulacja progresywna

MD (*) = Regulacja modulacyjna (w przypadku wersji z modulacją MD należy dodać zestaw modulacyjny; patrz lista wariantów)

Zestaw modulacyjny = zestaw do połączenia z wersjami PR progresywnymi

W wersji z modulacją MD palnik musi być wyposażony w odpowiednią sondę modulacyjną, aby uzupełnić dostawę. W przypadku palników LPG zobacz listę wariantów.

(1) W przypadku zastosowań w piecach i bębnach obrotowych należy zapoznać się z wersją z aluminiowym wlotem powietrza (SP). W razie jakichkolwiek pytań prosimy o kontakt z firmą Cib Unigas.

(2) W sprawie poniższych wersji prosimy o kontakt z naszymi biurami.

- POMPA OLEJU W ODDZIELNEJ OBUDOWIE (patrz str. 41)
- STALOWA RAMA NOŚNA W ZESTAWIE (wymiary na str. 41)

Informacje dotyczące wyboru długości rury płomieniowej można znaleźć w broszurze zawierającej informacje techniczne.



Palniki są również przystosowane do pracy na LPG, biogazie, gazie syntezowym i gazach odłotowych.

Palniki są również przystosowane do pracy na biooleju.

KRZYWE POLA PRACY

CIŚNIENIE GAZU W SIECI

Q1520A PR-MD

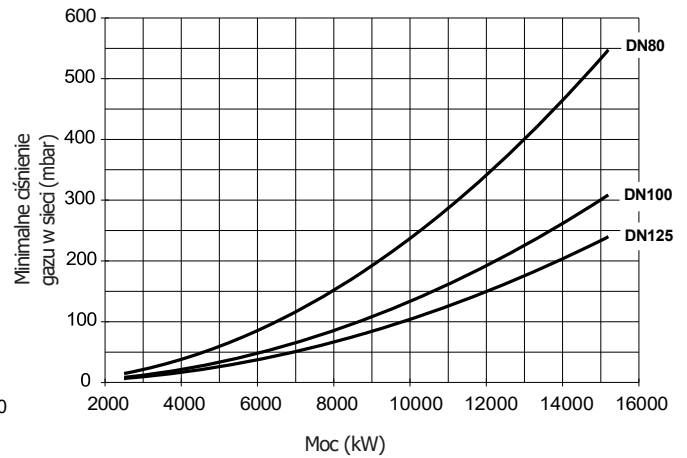
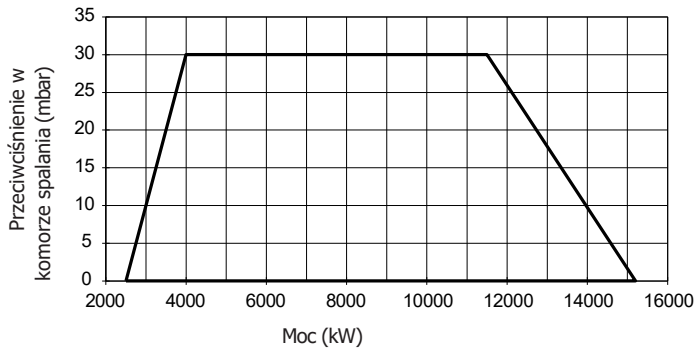

- Uwaga:**
- Wartości zakresu roboczego zostały określone na podstawie badań laboratoryjnych z wykorzystaniem gazu ziemnego o niższej wartości opałowej $H_i=34,02$ MJ/Stm³ i gęstości 0,714 kg/Stm³ (Stm³ odnosi się do 1013 mbar i 15°C) oraz warunków otoczenia 1013 mbar i 20°C.
 - Aby poznać minimalne ciśnienie gazu w sieci, należy dodać opory kotła do wartości odczytanej na krzywej.
 - Wartości ciśnienia różnią się w zależności od konfiguracji rampy gazowej. Krzywe minimalnego ciśnienia gazu odnoszą się do ramp gazowych wyposażonych w standardowe zawory zasilające.
 - Na osi odciętej znajduje się wartość mocy, a na osi rzędnej odpowiednia wartość ciśnienia w sieci pomniejszona o ciśnienie w komorze spalania. Aby poznać minimalne ciśnienie na wlocie rampy, niezbędne do uzyskania wymaganego przepływu gazu, do wartości odczytanej na osi rzędnej należy dodać ciśnienie w komorze spalania..