

GŁOWICA X

S1700X

S1900X

Low NOx

- Niska emisja (Klasa 3 - EN676)
- Możliwość pracy z innowacyjnymi paliwami o niskim wpływie na środowisko, takimi jak H₂
- Szeroki zakres modulacji

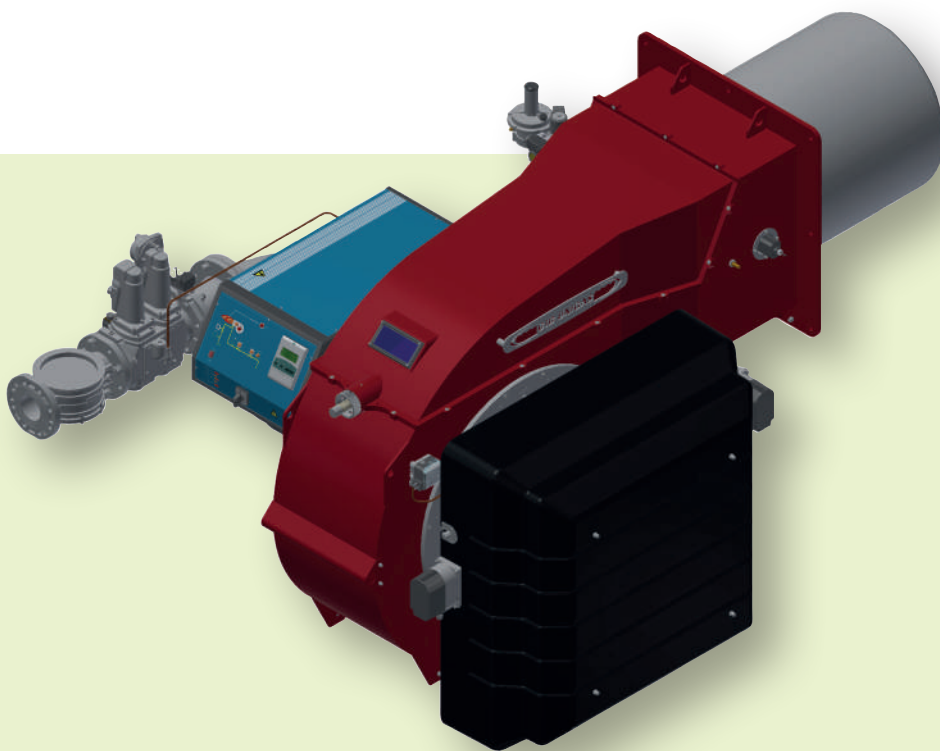

GAZ

DANE TECHNICZNE

Typ	Model	Moc kW		Zasilanie jednofazowe pomocnicze	Zasilanie trójfazowe silnika elektrycznego	Silnik wentylatora kW	Rampa gazowa	Poziom emisji hałasu dBA
		min	max					
S1700X	M-.xx.S.IT.A.1.xxx	2.500	17.000	230 V 1N AC 50 Hz	400 V 3 AC 50 Hz	45,0	DN80 - DN100 - DN125	91,7
S1900X	M-.xx.S.IT.A.1.xxx	2.500	19.000	230 V 1N AC 50 Hz	400 V 3 AC 50 Hz	55,0	DN100 - DN125	91,7

Informacje dotyczące wyboru długości rury płomieniowej można znaleźć w broszurze z informacjami technicznymi

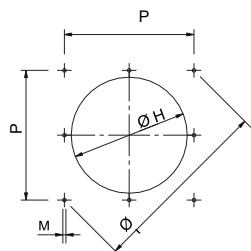
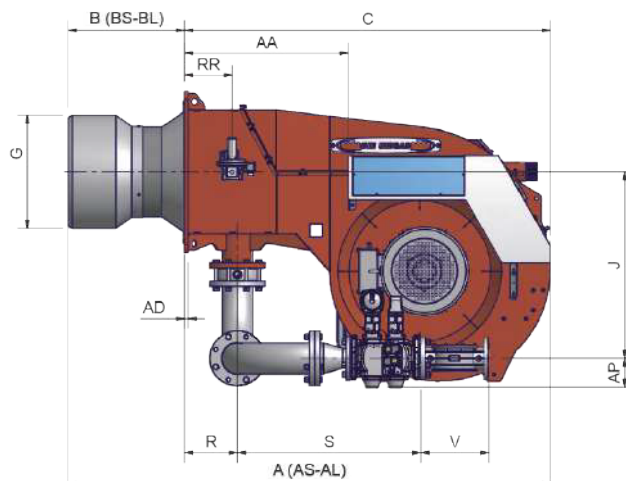
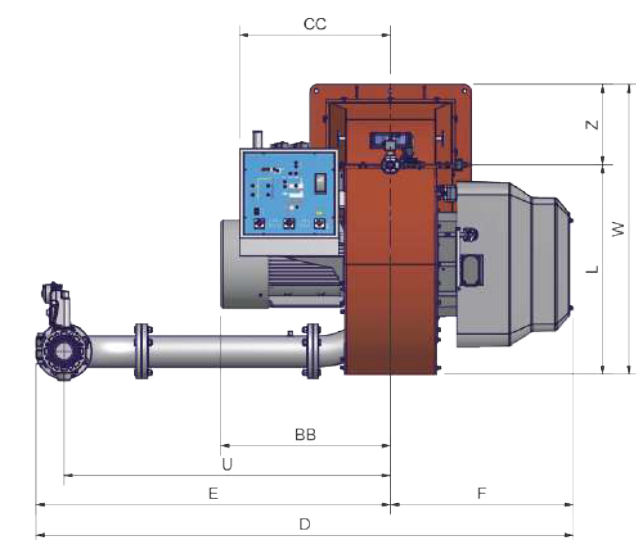

SUGEROWANE
NAWIERCENIE
KOTŁA

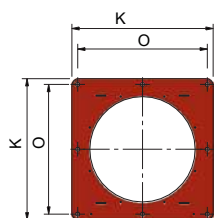

KOŁNIERZ
PALNIKA

WYMIARY TRANSPORTOWE* (mm)

Typ	l	p	h	kg
S1700X	2.396	1.886	1.969	1.360
S1900X	2.396	1.886	1.969	1.460

*WARTOŚCI PRZYBLIŻONE

WYMIARY* (mm)

Typ	Model	Wymiary gabarytowe																	
		AA	B BS	BL	C	CC	D	F	G	H	J	K	L	M	N	P	U	V	W
S1700X	M-.xx.S.IT.A.1.80	751	555	640	1700	711	2270	951	659	719	637	860	968	M16	1117	790	1192	310	1398
S1700X	M-.xx.S.IT.A.1.100	751	555	640	1700	711	2438	951	659	719	775	860	968	M16	1117	790	1344	350	1398
S1700X	M-.xx.S.IT.A.1.125	751	555	640	1700	711	2300	951	659	719	732	860	968	M16	1117	790	1192	480	1398
S1900X	M-.xx.S.IT.A.1.100	751	555	640	1700	711	2438	951	659	719	775	860	968	M16	1117	790	1344	350	1398
S1900X	M-.xx.S.IT.A.1.125	751	555	640	1700	711	2300	951	659	719	732	860	968	M16	1117	790	1192	480	1398

* Wymiary BS, BL, G i H należy potwierdzić w naszym DPT.
WARTOŚCI PRZYBLIŻONE

Uwaga: - Wielkość rampy gazowej różni się w zależności od rozmiaru i konfiguracji.

REGULACJA ELEKTRONICZNA

Model	Rampa gazowa	Typ regulacji
M-.MD.S.IT.A.1.80.ES	DN80	MD
M-.MD.S.IT.A.1.100.ES	DN100	MD
M-.MD.S.IT.A.1.125.ES	DN125	MD

SP = Standardowa rura płomieniowa + aluminiowy wlot powietrza (1)
 SR = Standardowa rura płomieniowa + wlot powietrza z polimeru ABS (wyciszony)

LP = Wydłużona rura płomieniowa + aluminiowy wlot powietrza

LR = Wydłużona rura płomieniowa + wlot powietrza z polimeru ABS (wyciszony) (2)

PR = Regulacja progresywna

MD (*) = Regulacja modulacyjna (w przypadku wersji z modulacją MD należy dodać zestaw modulacyjny; patrz lista wariantów)

Zestaw modulacyjny = zestaw do połączenia z wersjami PR progresywnymi

W wersji z modulacją MD palnik musi być wyposażony w odpowiednią sondę modulacyjną, aby uzupełnić dostawę. W przypadku palników LPG zobacz listę wariantów.

(1) W przypadku zastosowań w piecach i bębnach obrotowych należy zapoznać się z wersją z aluminiowym wlotem powietrza (SP). W razie jakichkolwiek pytań prosimy o kontakt z firmą Cib Unigas.

(2) W sprawie poniższych wersji prosimy o kontakt z naszymi biurami.

Produkty są zgodne z normami europejskimi EN676 i EN267 oraz następującymi dyrektywami:
 DYREKTYWA GAR 2016/426/UE

Poziom emisji NOx:

- Klasa 3 (<80 mg/kWh) w przypadku pracy na gazie zgodnie z normą EN676

Informacje dotyczące wyboru długości rury płomieniowej można znaleźć w broszurze zawierającej informacje techniczne.

• STALOWA RAMA NOŚNA W ZESTAWIE (wymiary na stronie 41)



Palniki są również kompatybilne z LPG i H₂

KRZYWE POLA PRACY

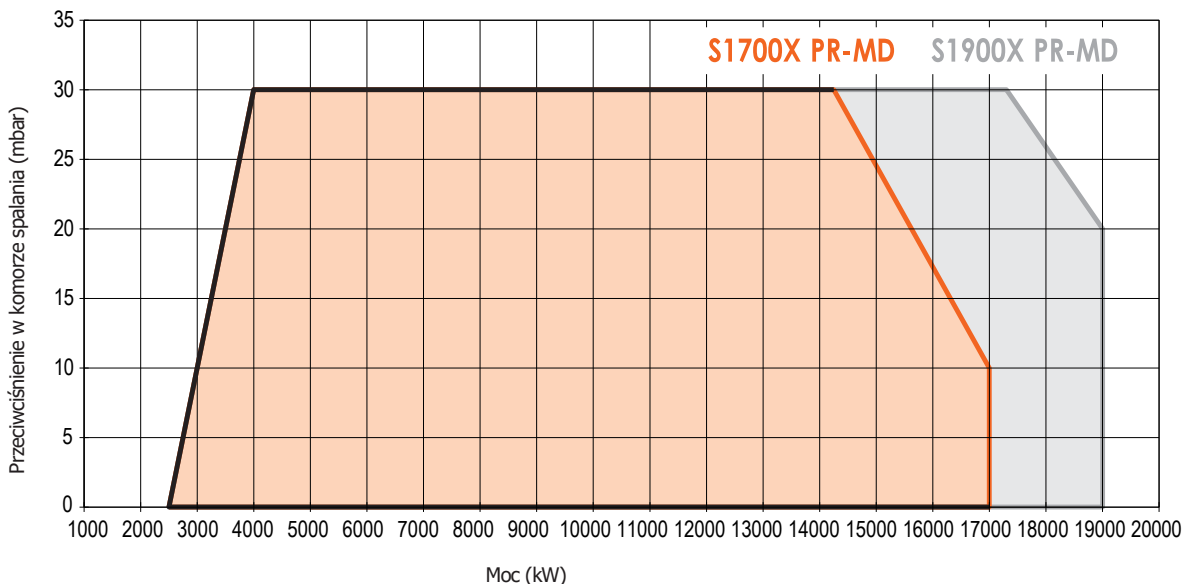

KRZYWE POLA PRACY

CIŚNIENIE GAZU W SIECI

S1700X PR-MD

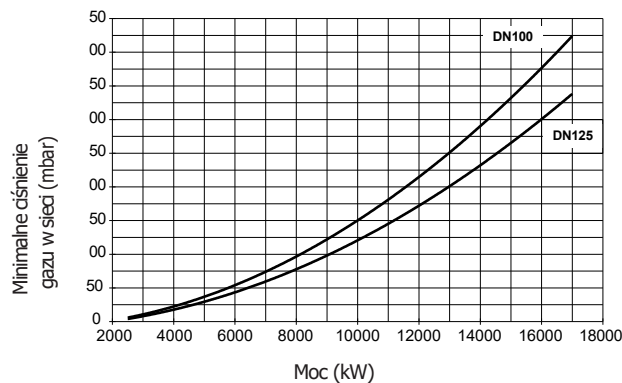
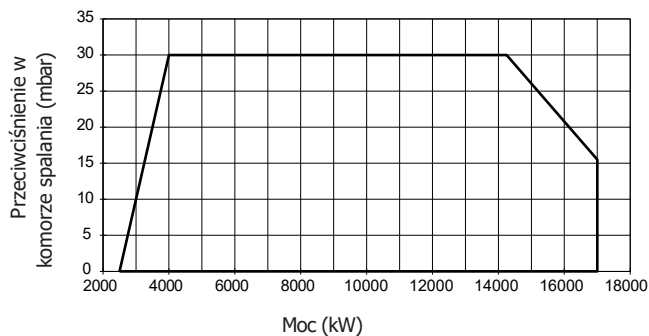

S1900X PR-MD

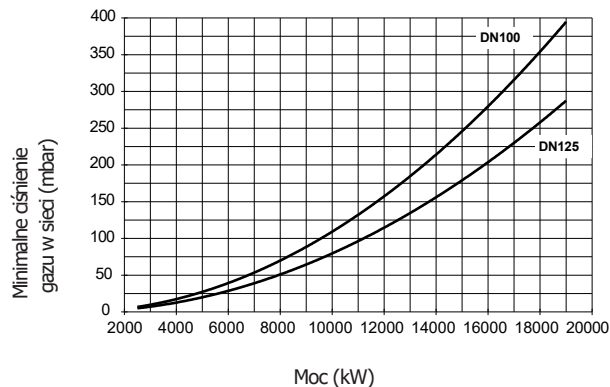
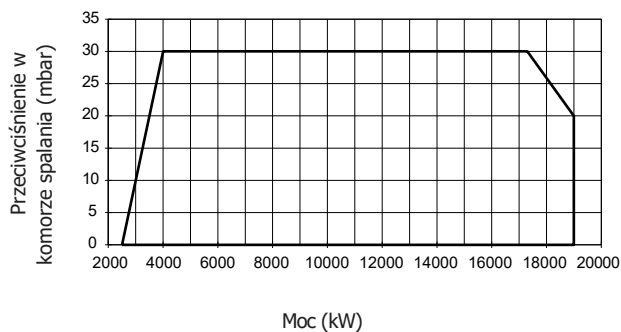

- Uwaga:**
- Wartości zakresu roboczego zostały określone na podstawie badań laboratoryjnych z wykorzystaniem gazu ziemnego o niższej wartości opałowej $Hi=34,02$ MJ/Sm³ i gęstości 0,714 kg/Sm³ (Sm³ odnosi się do 1013 mbar i 15°C) oraz warunków otoczenia 1013 mbar i 20°C.
 - Aby poznać minimalne ciśnienie gazu w sieci, należy dodać opory kotła do wartości odczytanej na krzywej.
 - Wartości ciśnienia różnią się w zależności od konfiguracji rampy gazowej. Krzywe minimalnego ciśnienia gazu odnoszą się do ramp gazowych wyposażonych w standardowe zawory zasilające.
 - Na osi odciętej znajduje się wartość mocy, a na osi rzędnej odpowiednia wartość ciśnienia w sieci pomniejszona o ciśnienie w komorze spalania. Aby poznać minimalne ciśnienie na wlocie rampy, niezbędne do uzyskania wymaganego przepływu gazu, do wartości odczytanej na osi rzędnej należy dodać ciśnienie w komorze spalania.