

GŁOWICA Y

S1700Y

S1900Y

## Zastosowania przemysłowe

- Również do palników duoblokowych o dużym zakresie mocy
- Wysoka niezawodność i wytrzymałość w zastosowaniach przemysłowych
- Do wszystkich zastosowań specjalnych: od najbrudniejszych olejów po paliwa gęste, zapewniając czyste i wydajne spalanie.
- Również paliwa odzyskane, odpady spalania (gaz syntezowy, gaz odlotowy). Ponadto gaz węglowy, gaz ubogi, a nawet paliwa odpadowe (paliwa odpadowe z produkcji).



OLEJ CIĘŻKI

GAZ / OLEJ CIĘŻKI

**DANE TECHNICZNE**

Typ	Model	Moc kW		Zasilanie jednofazowe pomocnicze	Zasilanie trójfazowe silnika elekt.	Silnik wentylatora kW	Silnik pompy kW	Rezystor kW	Poziom emisji hałasu dBA
		min	max						
S1700Y	H.xx.S.IT.A.xx	2.500	17.000	230 V 1N AC 50 Hz	400 V 3 AC 50 Hz	45	1,1	24+24	91,7
S1900Y	H.xx.S.IT.A.xx	2.500	19.000	230 V 1N AC 50 Hz	400 V 3 AC 50 Hz	55	1,1	24+24	91,7

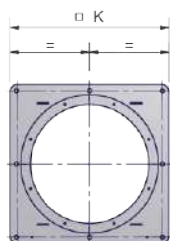
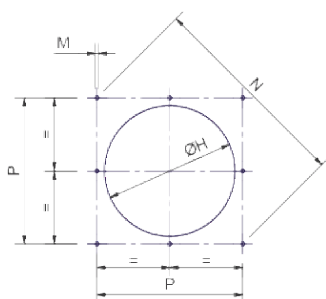
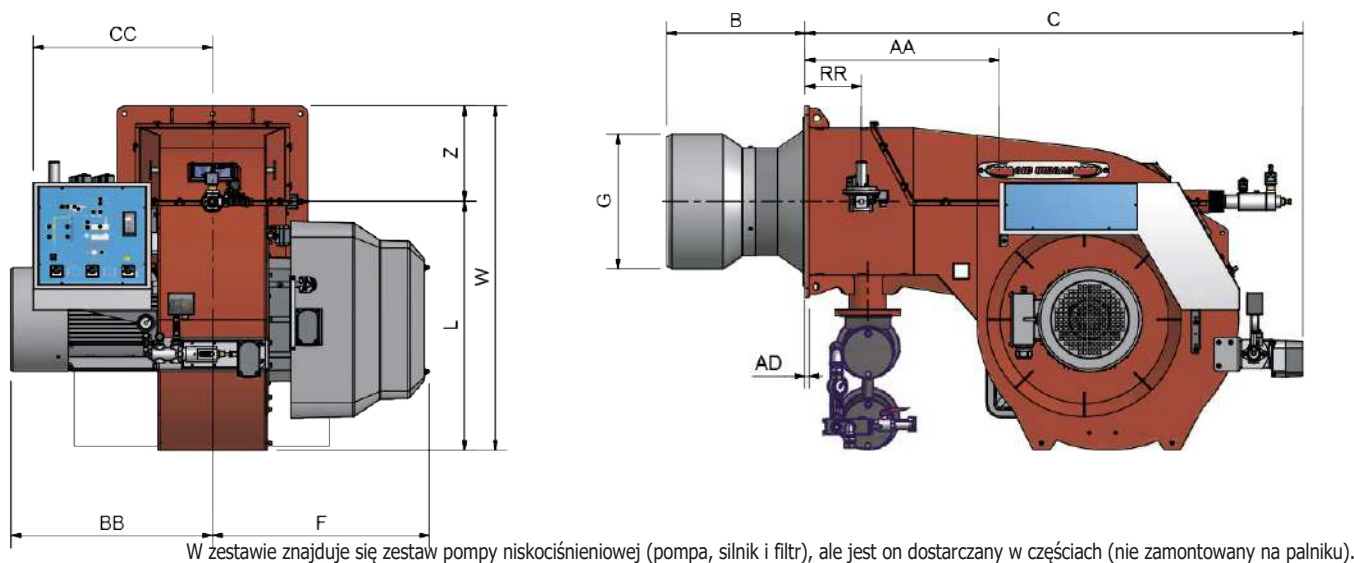

**SUGEROWANE NAWIERCENIE  
KOTŁA**

**KOŁNIERZ PALNIKA**  
Wiercenie otworów w kotle należy  
wykonać zgodnie z zaleceniami  
dotyczącymi głowicy

**WYMIARY  
TRANSPORTOWE\***  
(mm)

Typ	l	p	h	kg
S1700P	2.396	1.886	1.969	1.450
S1900P	2.396	1.886	1.969	1.550

\*WARTOŚCI PRZYBLIŻONE

**WYMIARY\* (mm)**

Typ	Model	Wymiary gabarytowe													
		AA	B	C	CC	F	G	H	K	L	M	N	P	W	
S1700Y	H.xx.S.IT.A.xx	741	*	1890	735	846	*	*	850	949	M16	1117	790	1374	
S1900Y	H.xx.S.IT.A.xx	741	*	1890	735	846	*	*	850	949	M16	1117	790	1374	

\* Wymiary B, H i G należy potwierdzić na podstawie naszego rysunku technicznego.  
WARTOŚCI PRZYBLIŻONE

**Uwaga:** - Wielkość rampy gazowej różni się w zależności od rozmiaru i konfiguracji.

## REGULACJA ELEKTRONICZNA

Model	Typ regulacji
<b>OLEJ CIĘŻKI 4000 cSt w 50°C (530°E w 50°C)</b>	
H-.MD.S.IT.A.ES	MD

SP = Standardowa rura płomieniowa + aluminiowy wlot powietrza (1)  
 SR = Standardowa rura płomieniowa + wlot powietrza z polimeru ABS (wyciszony)  
 LP = Wydłużona rura płomieniowa + aluminiowy wlot powietrza  
 LR = Wydłużona rura płomieniowa + wlot powietrza z polimeru ABS (wyciszony) (2)  
 PR = Regulacja progresywna  
 MD (\*) = Regulacja modulacyjna (w przypadku wersji z modulacją MD należy dodać zestaw modulacyjny; patrz lista wariantów) Zestaw modulacyjny = zestaw do połączenia z wersjami PR progresywnymi W wersji z modulacją MD palnik musi być wyposażony w odpowiednią sondę modulacyjną, aby uzupełnić dostawę.

(1) W przypadku zastosowań w piecach i bębnach obrotowych należy zapoznać się z wersją z aluminiowym wlotem powietrza (SP). W razie jakichkolwiek pytań prosimy o kontakt z firmą Cib Unigas.  
 (2) W sprawie poniższych wersji prosimy o kontakt z naszymi biurami.

Produkty są zgodne z normami europejskimi EN676 i EN267 oraz następującymi dyrektywami:

DYREKTYWA Niskonapięciowa 2014/35/UE

DYREKTYWA Kompatybilność elektromagnetyczna 2014/30/UE

DYREKTYWA Maszynowa 2006/42/CE

Informacje dotyczące wyboru długości rury płomieniowej można znaleźć w broszurze zawierającej informacje techniczne.

POMPA OLEJU W ODDZIELNEJ OBUDOWIE (patrz str. 41)

- STALOWA RAMA NOŚNA  
W ZESTAWIE (wymiarzy na stronie 41)



Palniki kompatybilne również z bioolejem.

## KRZYWE POŁA PRACY

S1700Y PR-MD

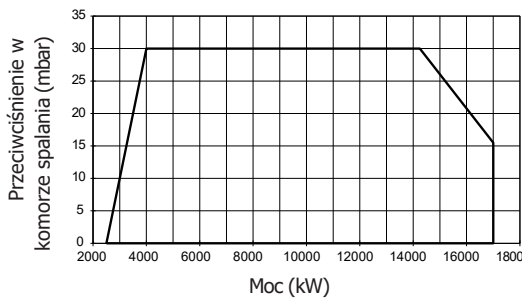

S1900Y PR-MD

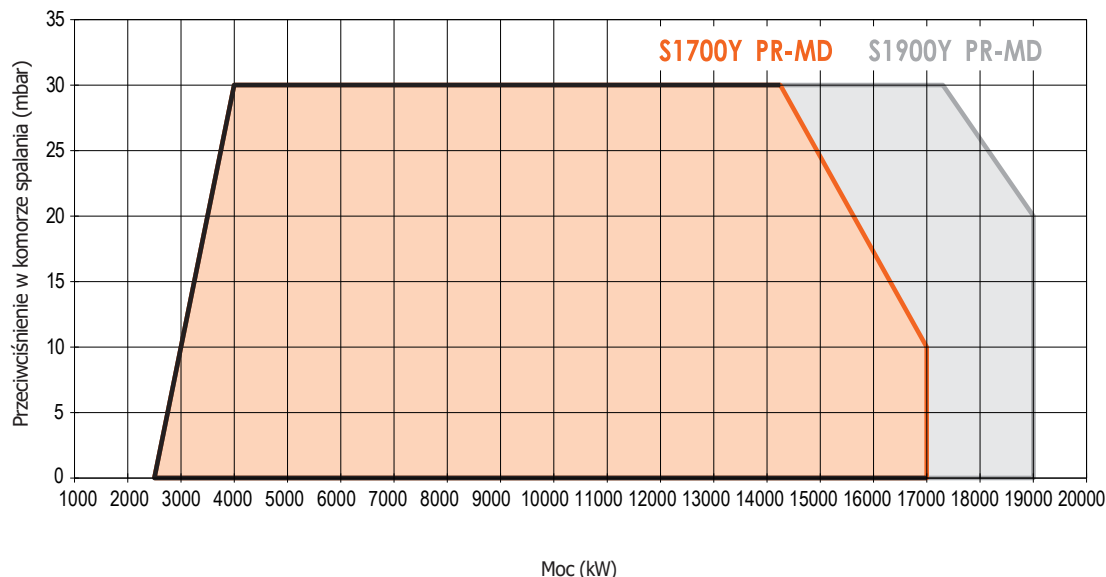
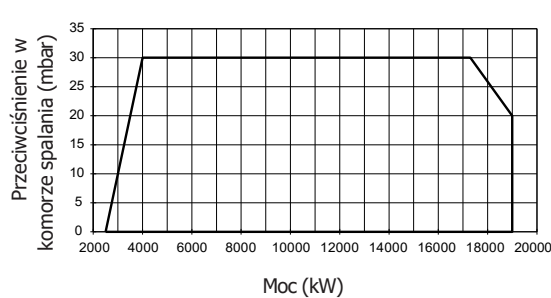

**DANE TECHNICZNE**

Typ	Model	Moc kW		Zasilanie		Silnik went. kW	Silnik pompy kW	Rezystor kW	Rampa gazowa	Poziom emisji hałasu dBA
		min	max	jednofazowe pomocnicze	trójfazowe silnika elektrycznego					
S1700Y	MH.xx.S.IT.A.1.xxx.xx	2.500	17.000	230 V 1N AC 50 Hz	400 V 3 AC 50 Hz	45	1,1	24+24	DN80 - DN100 - DN125	91,7
S1900Y	MH.xx.S.IT.A.1.xxx.xx	2.500	19.000	230 V 1N AC 50 Hz	400 V 3 AC 50 Hz	55	1,1	24+24	DN100 - DN125	91,7

Informacje dotyczące wyboru długości rury płomieniowej można znaleźć w broszurze zawierającej informacje techniczne

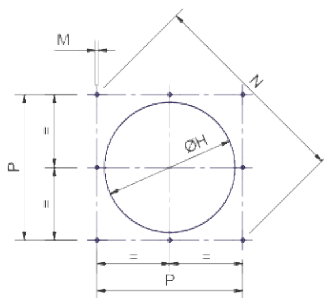
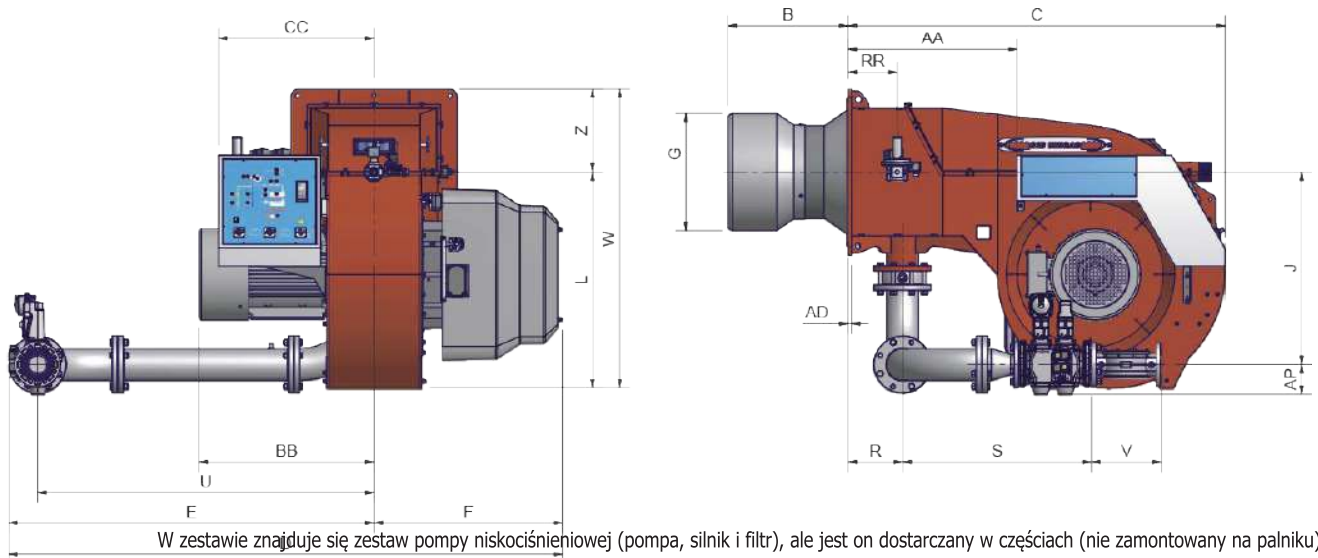

SUGEROWANA NAWIERCENIE KOTŁA

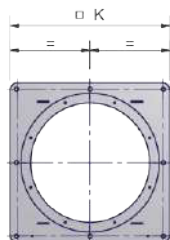

KOŁNIERZ PALNIKA

**WYMIARY TRANSPORTOWE\***  
(mm)

Typ	l	p	h	kg
S1700P	2.396	1.886	1.969	1.510
S1900P	2.396	1.886	1.969	1.610

\*PRZYBLIŻONE WARTOŚCI

**WYMIARY\* (mm)**

Typ	Model	C e r c l d i m e : o n s																
		AA	B	C	CC	D	F	G	H	J	K	L	M	N	P	U	V	W
S1700Y	MH.xx.S.IT.A.1.80.xx	741	*	1890	735	2309	846	*	*	775	850	949	M16	1117	790	1336	310	1374
S1700Y	MH.xx.S.IT.A.1.100.xx	741	*	1890	735	2325	846	*	*	775	850	949	M16	1117	790	1336	350	1374
S1700Y	MH.xx.S.IT.A.1.125.xx	741	*	1890	735	2343	846	*	*	775	850	949	M16	1117	790	1336	480	1374
S1900Y	MH.xx.S.IT.A.1.100.xx	741	*	1890	735	2325	846	*	*	775	850	949	M16	1117	790	1336	350	1374
S1900Y	MH.xx.S.IT.A.1.125.xx	741	*	1890	735	2343	846	*	*	775	850	949	M16	1117	790	1336	480	1374

\* Wymiary B, H i G należy potwierdzić w naszym DPT

Uwaga: - Wielkość rampy gazowej różni się w zależności od rozmiaru i konfiguracji.

## REGULACJA ELEKTRONICZNA

Model	Typ regulacji
OLEJ CIĘŻKI 4000 cSt w 50°C (530°E w 50°C)	
MH-.MD.S.IT.A.ES	MD

Produkty są zgodne z normami europejskimi EN676 i EN267 oraz następującymi dyrektywami: DYREKTYWA GAR 2016/426/UE DYREKTYWA Niskonapięciowa 2014/35/UE DYREKTYWA Kompatybilność elektromagnetyczna 2014/30/UE DYREKTYWA Maszynowa 2006/42/CE

SP = Standardowa rura płomieniowa + aluminiowy wlot powietrza (1)  
SR = Standardowa rura płomieniowa + wlot powietrza z polimeru ABS (wyciszony)

LP = Wydłużona rura płomieniowa + aluminiowy wlot powietrza  
LR = Wydłużona rura płomieniowa + wlot powietrza z polimeru ABS (wyciszony) (2)

PR = Regulacja progresywna

MD (\*) = Regulacja modulacyjna (w przypadku wersji z modulacją MD należy dodać zestaw modulacyjny; patrz lista wariantów) Zestaw modulacyjny = zestaw do połączenia z wersjami PR progresywnymi W wersji z modulacją MD palnik musi być wyposażony w odpowiednią sondę modulacyjną, aby uzupełnić dostawę. W przypadku palników LPG zobacz listę wariantów.

(1) W przypadku zastosowań w piecach i bębnach obrotowych należy zapoznać się z wersją z aluminiowym wlotem powietrza (SP). W razie jakichkolwiek pytań prosimy o kontakt z firmą Cib Unigas.  
(2) W sprawie poniższych wersji prosimy o kontakt z naszymi biurami. Informacje dotyczące wyboru długości rury płomieniowej można znaleźć w broszurze zawierającej informacje techniczne.

- POMPA OLEJU W ODDZIELNEJ OBUDOWIE (patrz str. 41)
- STALOWA RAMA NOŚNA W ZESTAWIE (wymiary na stronie 41)

Informacje dotyczące wyboru długości rury płomieniowej można znaleźć w broszurze zawierającej informacje techniczne.



Palniki są również przystosowane do pracy na LPG, biogazie, gazie syntezowym i gazach odłotowych  
Palniki są również przystosowane do pracy na biooleju.

## KRZYWE POLA PRACY

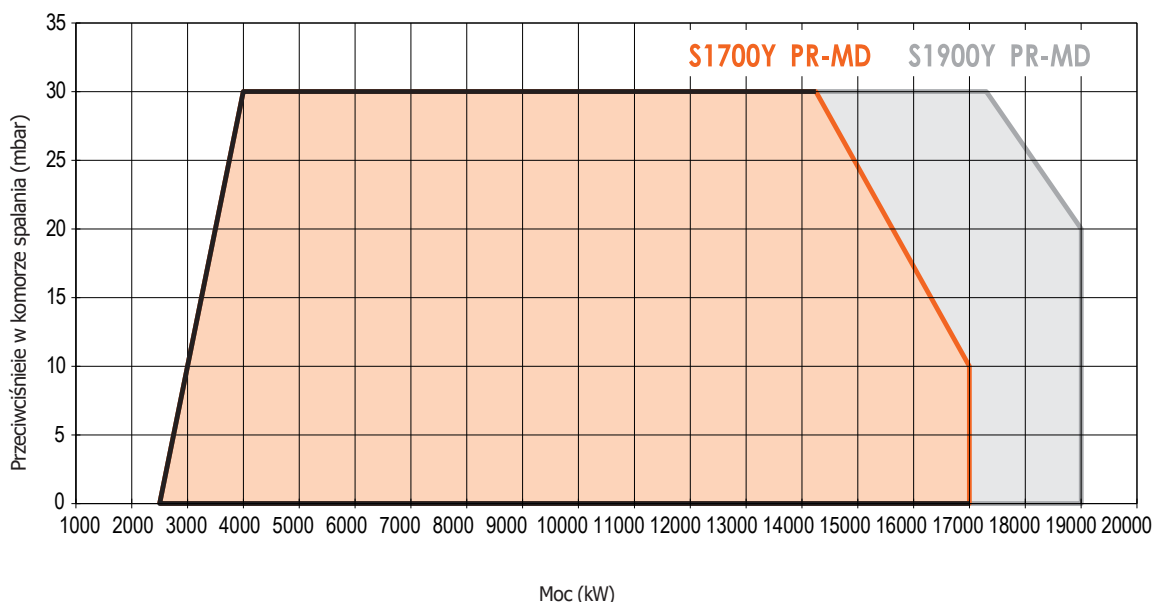

**KRZYWE POLA PRACY**

**CIŚNIENIE GAZU W SIECI**

**S1700Y PR-MD**

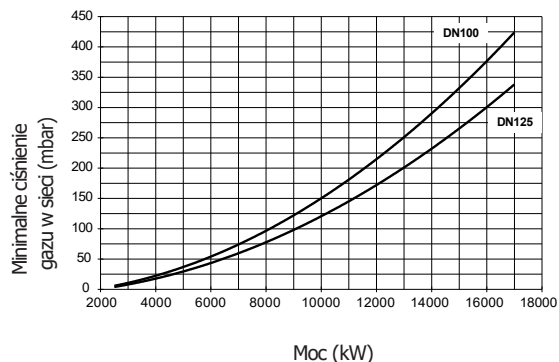
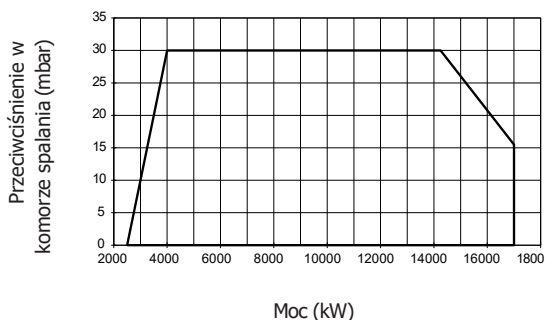

**S1900Y PR-MD**

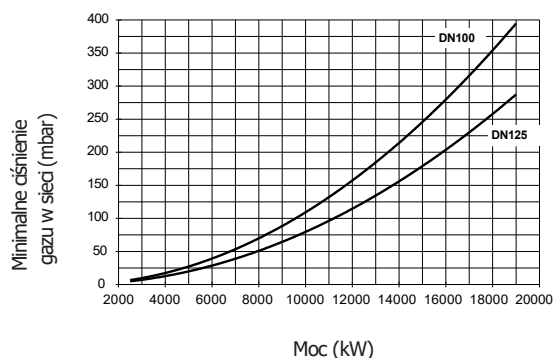
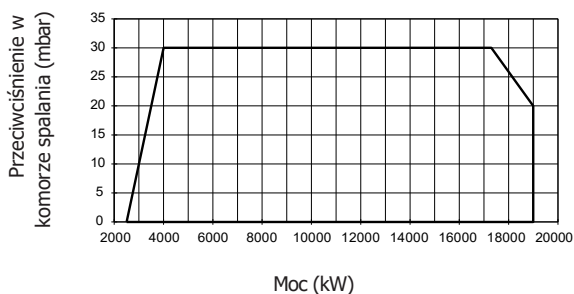

**Uwaga:**

- Wartości zakresu roboczego zostały określone na podstawie badań laboratoryjnych z wykorzystaniem gazu ziemnego o niższej wartości opalowej  $Hi=34,02$  MJ/Sm<sup>3</sup> i gęstości 0,714 kg/Sm<sup>3</sup> (Sm<sup>3</sup> odnosi się do 1013 mbar i 15°C) oraz warunków otoczenia 1013 mbar i 20°C.
- Aby poznać minimalne ciśnienie gazu w sieci, należy dodać opory kotła do wartości odczytanej na krzywej.
- Wartości ciśnienia różnią się w zależności od konfiguracji rampy gazowej. Krzywe minimalnego ciśnienia gazu odnoszą się do ramp gazowych wyposażonych w standardowe zawory zasilające.
- Na osi odciętej znajduje się wartość mocy, a na osi rzędnej odpowiednia wartość ciśnienia w sieci pomniejszona o ciśnienie w komorze spalania. Aby poznać minimalne ciśnienie na wlocie rampy, niezbędne do uzyskania wymaganego przepływu gazu, do wartości odczytanej na osi rzędnej należy dodać ciśnienie w komorze spalania.

---

## RAMA NOŚNA DO PALNIKÓW SERII S

Palniki monoblokowe serii S są dostarczane w komplecie ze stalową ramą nośną, co znacznie ułatwia ich montaż i obsługę.

Rama jest wyposażona w kółka, które ułatwiają przemieszczanie palnika, a jej wysokość można regulować, dostosowując ją do każdego typu kotła lub pieca.

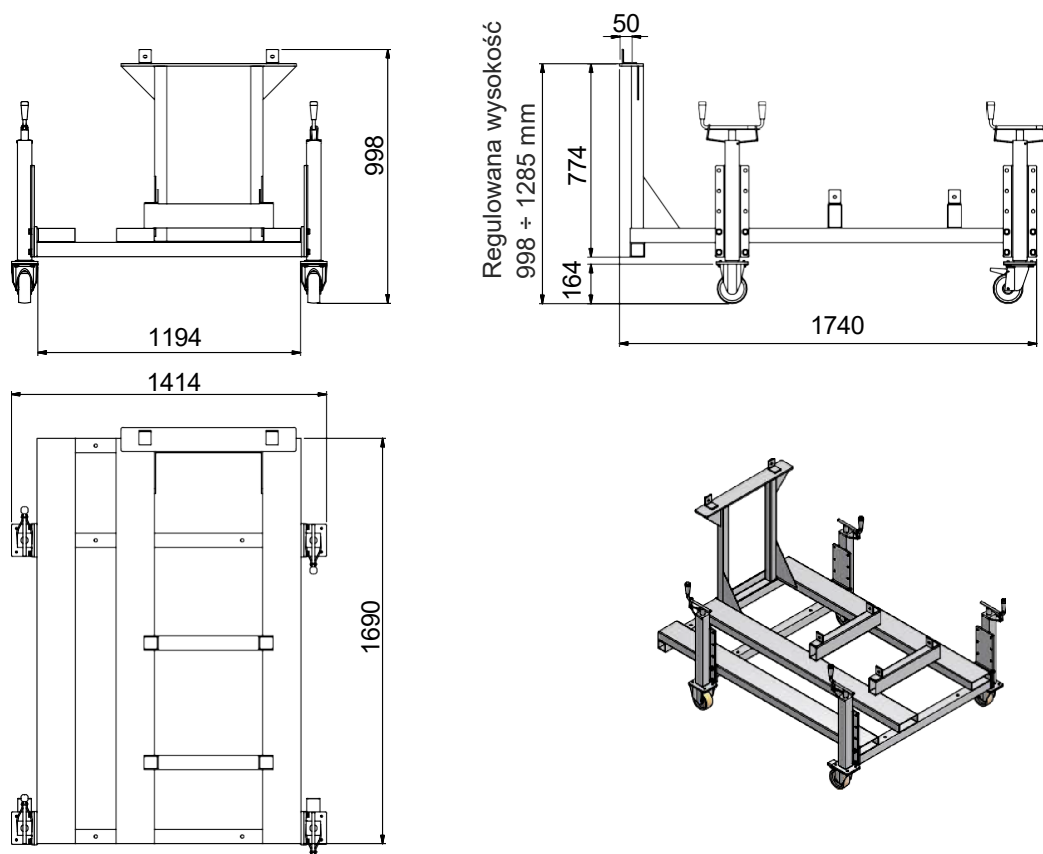

---

## POMPA OLEJOWA na oddzielnym wsporniku

Pompa służy do filtrowania, podgrzewania i przesyłania paliw płynnych do jednego lub kilku palników. Konstrukcja z podwójnym filtrem umożliwia czyszczenie filtra bez przerywania pracy. Urządzenia do cyrkulacji oleju ciężkiego mogą być wyposażone w grzałkę elektryczną lub grzałkę kombinowaną na parę, gorącą wodę lub olej diatermiczny.

**OPCJA NA ZAMÓWIENIE**

